

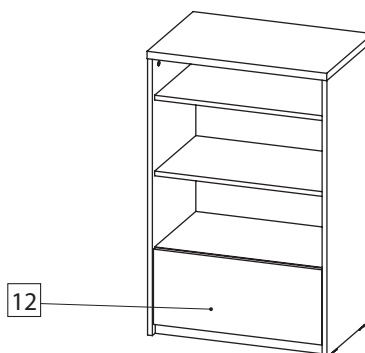
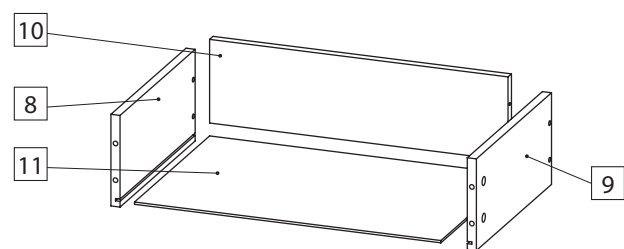
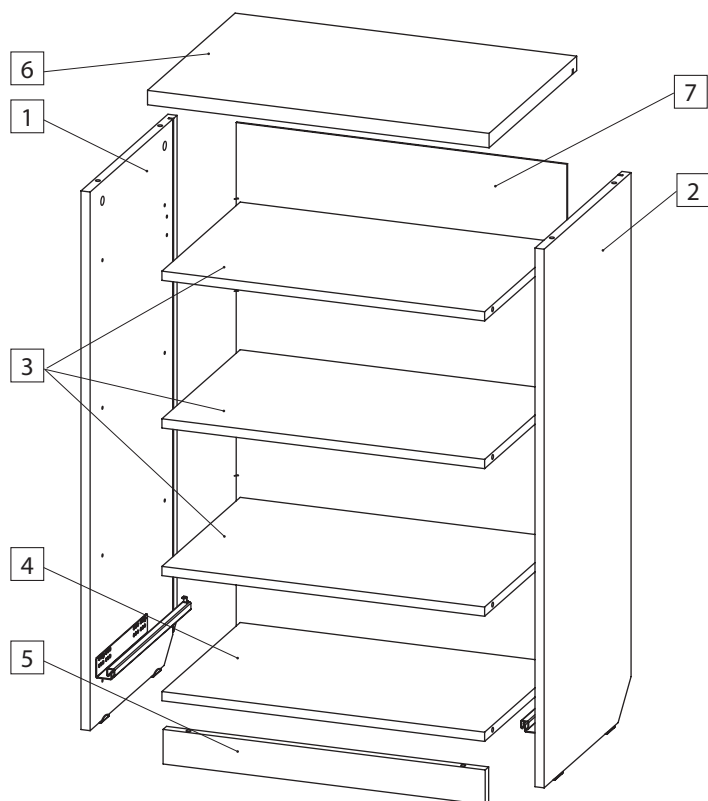

09888999

М. 3170. Инструкция по сборке и эксплуатации мебели Ивиса 2. Стеллаж малый ИВ2-41

АРТИС
мебель вашего стиля
EAC
ВНИМАНИЕ! Упаковку мебели до окончания сборки выбрасывать категорически запрещается.
В противном случае претензии по качеству мебели **ФАБРИКА НЕ ПРИНИМАЕТ**

Спецификация. Детали

	Наименование	Артикул упак.	Кол. упак.	Код	Кол-во, шт.	Размер, мм
1	Стенка боковая левая	2881	1	D.2761-03	1	934 x 402 x 16
2	Стенка боковая правая			D.2762-03	1	934 x 402 x 16
3	Полка	3053	3	D.2746-02	1	564 x 362 x 16
4	Стенка нижняя	3052	1	D.2746-01	1	564 x 362 x 16
5	Цоколь	3072	1	D.0899-01	1	564 x 60 x 16
6	Крышка	3051	1	D.2745-01	1	597 x 405 x 25
7	Стенка задняя	1215	1	D.0917-01	1	578 x 878 x 3,2
8	Стенка ящика бок. левая	1903	1	D.1008-03	1	349 x 159 x 16
9	Стенка ящика бок. правая			D.1009-03	1	349 x 159 x 16
10	Стенка ящика задняя			D.0924-01	1	524 x 145 x 16
11	Дно ящика	2901	1	D.2626-01	1	538 x 355 x 3,2

Спецификация. Фасады

12	Фасад ящика	9872	1	D.0904-12	1	560 x 254 x 16
----	-------------	------	---	-----------	---	----------------

Количество фурнитуры на изделие

Тип фурнитуры	Кол-во	Тип фурнитуры	Кол-во	Тип фурнитуры	Кол-во	Тип фурнитуры	Кол-во
1 Гвоздь мебельный	40	6 Конфирмат 7x50	4	11 Фиксатор	20	16 Направляющие	1
2 Дюбель	26	7 Шуруп 4 x 20 потайной под крест	4	12 Комплект навеса	2	17 Шуруп 4,2x25 с пресс-шайбой острый	5
3 Клин установочный	4	8 Стяжка	2	13 Заглушка конфирмата	4	18 Заглушка D = 5 мм	2
4 Ключ шестигранный	1	9 Эксцентрик	26	14 Заглушка эксцентрика	20		
5 Подпятник	4	10 Демпфер	2	15 Евровинт 6,3 x 13	8		

Шаг 1 Стенка нижняя

Стрелка должна указывать на входящий дюбель!

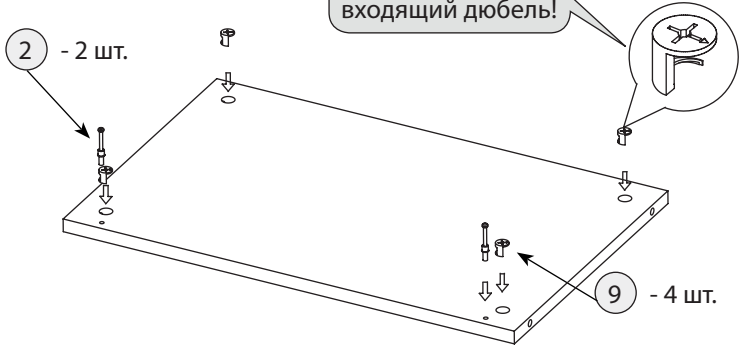

Шаг 2 Цоколь

Стрелка должна указывать на входящий дюбель!

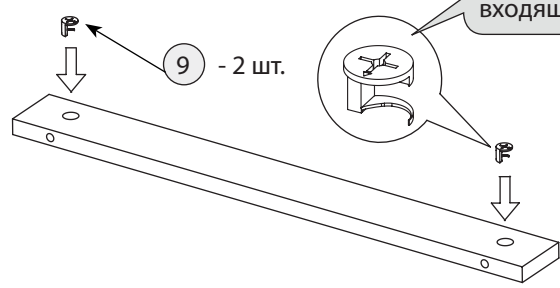

Шаг 3 Соединение стенки нижней с цоколем

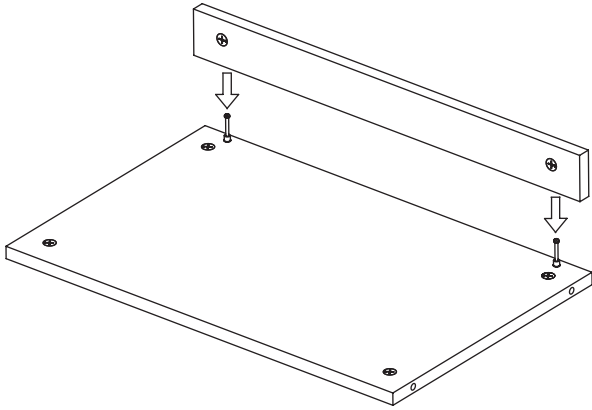

После соединения эксцентрики закрутить по часовой стрелке до упора.

Шаг 5 Полка

Стрелка должна указывать на входящий дюбель!

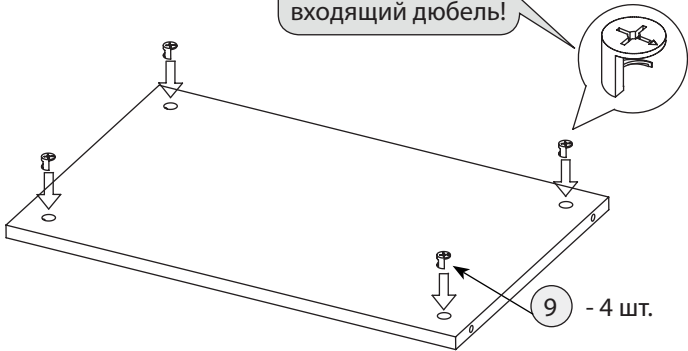

Шаг 4 Стенка боковая левая (правая - симметрично)

Стрелка должна указывать на входящий дюбель!

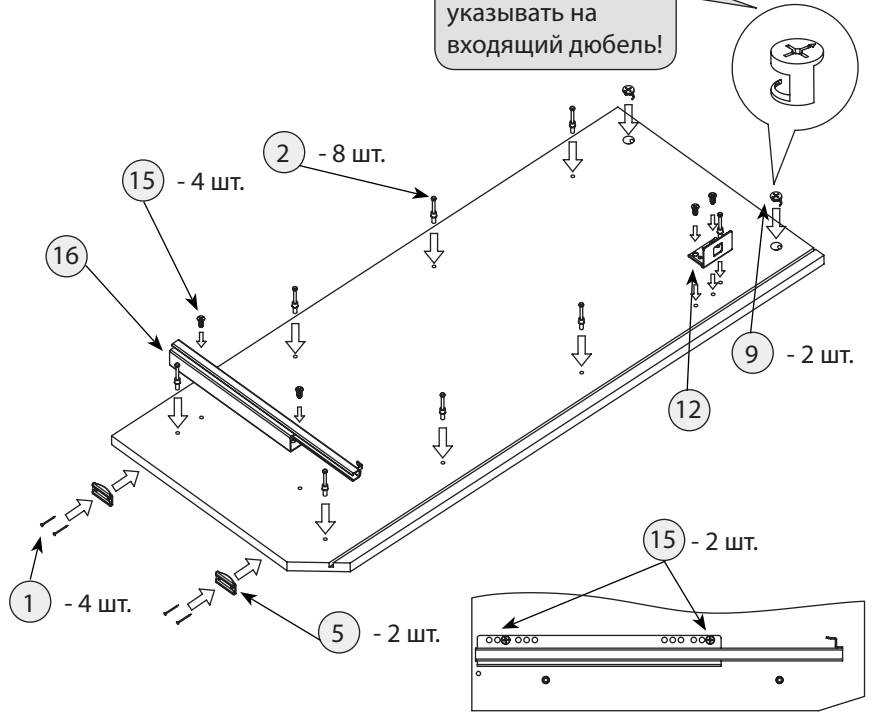

Шаг 6 Собрать, как показано на рисунке

После соединения эксцентрики закрутить по часовой стрелке до упора.

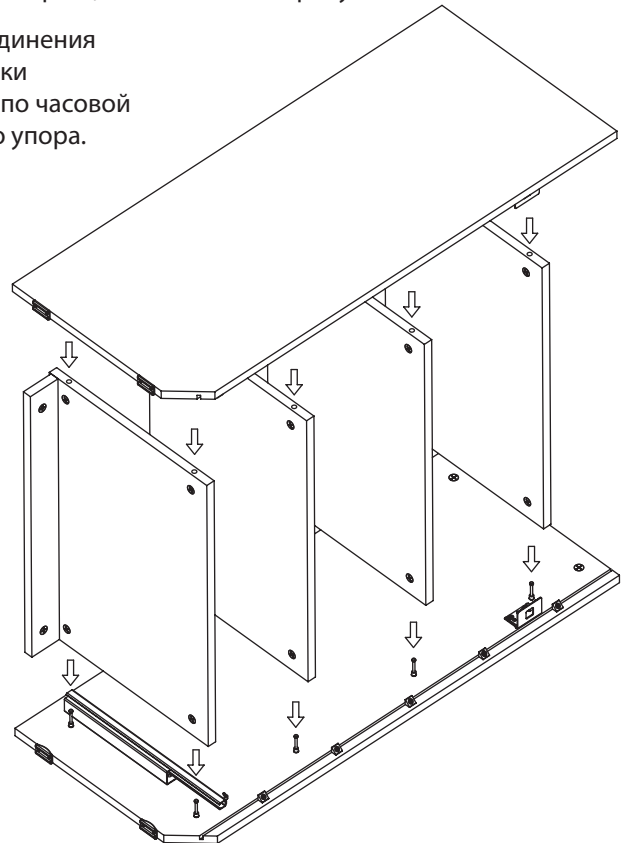

Шаг 7 Крышка

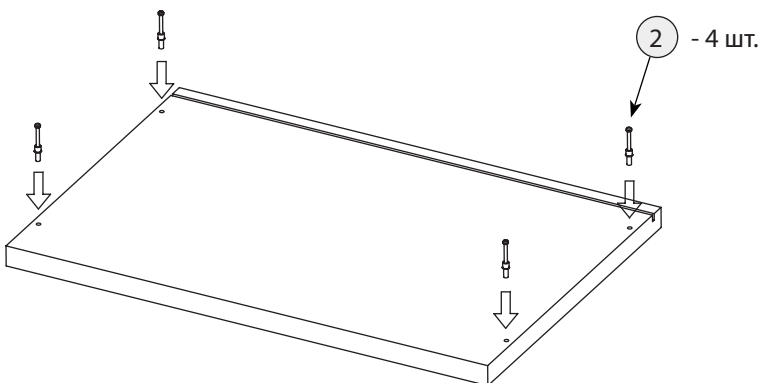

Шаг 8 Собрать, как показано на рисунке

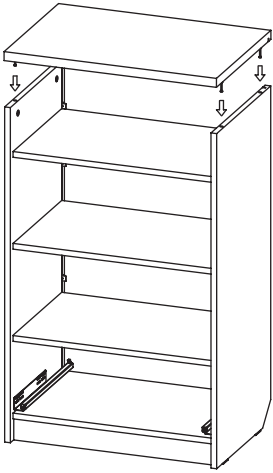

После соединения эксцентрики закрутить по часовой стрелке до упора.

Шаг 10

$A=B$

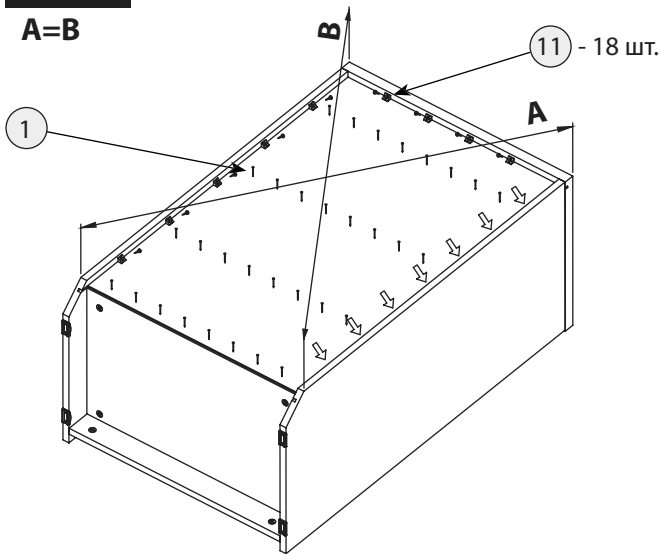

Проверить длину диагоналей, $A=B$. Прибить гвоздями заднюю стенку к стенке нижней и закрепить ее в пазах стенок боковых и крышки фиксаторами задней стенки.

Шаг 12 Сборка ящика. Стенка боковая левая

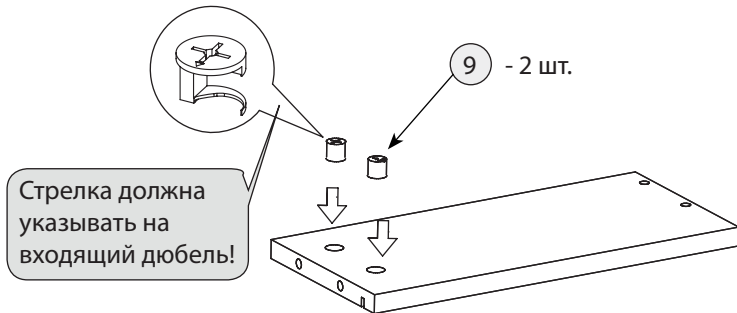

Стенка боковая правая собирается аналогично.

Шаг 14 Фасад ящика

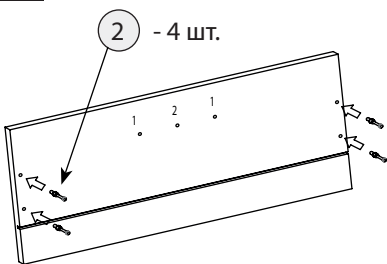

Ручка скоба: досверлить отв. 1 сверлом $d=5$ мм,
Ручка кнопка: досверлить отв. 2 сверлом $d=5$ мм

Шаг 9 Вставить заднюю стенку в пазы

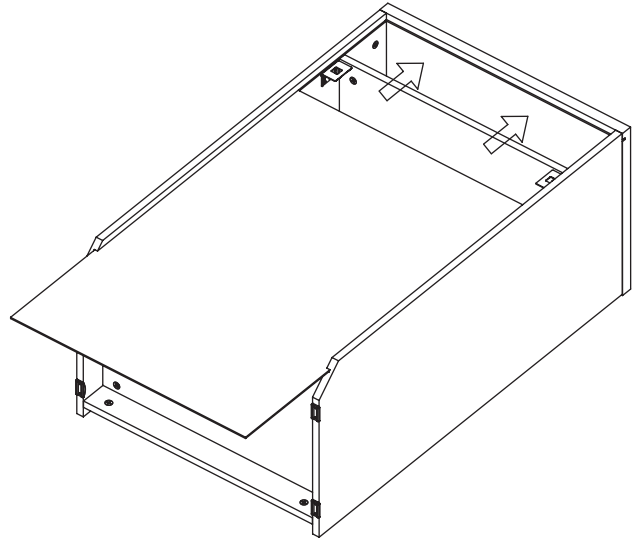

Шаг 11

Для выравнивания корпуса используйте установочный клин.

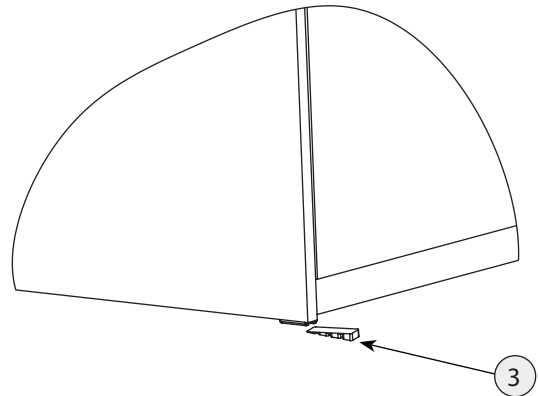

Шаг 13

Собрать стенку заднюю и стенки боковые ящика

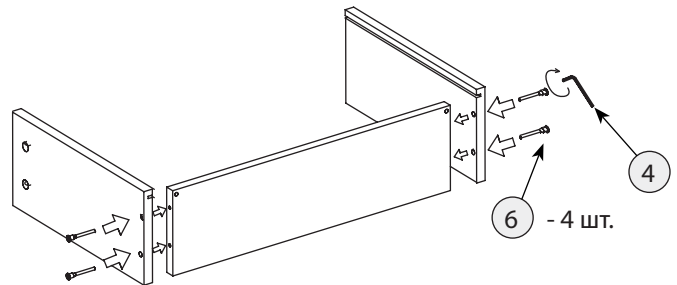

Шаг 15

Вставить дно ящика в пазы

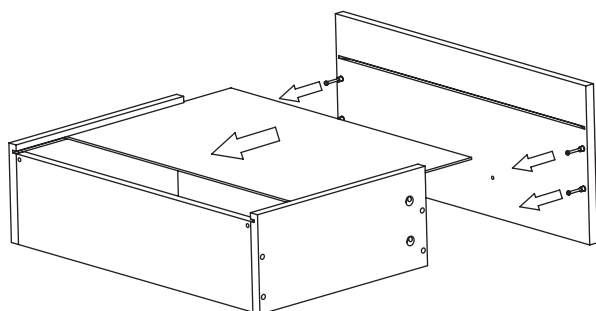

Шаг 16

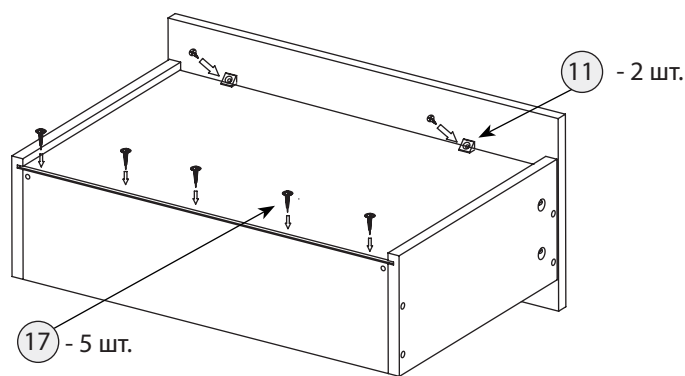

Шаг 18 Крепление к стене

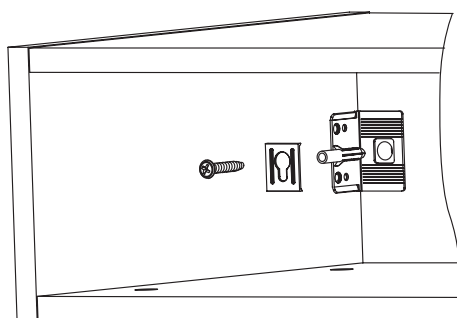

Предварительно просверлить отверстия диаметром 5 мм в задней стенке тумбы.

Внимание! Изделие должно быть закреплено на стене с помощью прилагаемого крепежа, который подходит для крепления шкафа к стене из бетона или кирпича без пустот.

Всегда выбирайте крепеж, который подходит к материалу Ваших стен. Если прилагаемый крепеж не подходит к Вашим стенам, обратитесь в специализированный магазин.

Шаг 20

После установки изделия и регулировки всех механизмов необходимо все отверстия и видимые эксцентрики минификсов закрыть заглушками.

Правила по эксплуатации и уходу за мебелью

Сохранность качества приобретённой мебели зависит от соблюдения условий её хранения и эксплуатации.

1. Транспортировка мебели. Мебель в собранном виде должна перевозиться в вертикальном положении с закрытыми дверьми и ящиками транспортными средствами, приспособленными для перевозки и предохранения мебели от повреждений, загрязнений и атмосферных осадков. Мебель, перевозимая при температуре ниже 0°C, охлаждается и при установке в помещение «запотевает», поэтому её следует немедленно протереть чистой сухой мягкой тканью. **2. Установка мебели.** Мебель не следует устанавливать близко к сырým и холодным стенам или к источникам тепла (печам, батареям и др. отопительным приборам). Минимальное расстояние 0.5 м. Установку или перестановку мебели следует производить только путём поднятия изделия за боковые стенки. При не ровных полах под опорные элементы мебели вставляются установочные клинья. **3. Эксплуатация мебели.** Используйте мебель в помещениях с температурой воздуха от 10 до 55°C и относительной влажностью не более 80%.

Мебель и зеркала должны быть защищены от воздействия прямого солнечного света, так как под их действием изменяется цвет и портится внешний вид изделия. Не допускайте попадания на мебель агрессивных жидкостей (спирта, ацетона, растворителей, кислот, щелочей, масел и т. п.). Случайно попавшую на поверхность жидкость следует немедленно стереть сухой тканью. Не следует ставить на поверхность мебели горячие предметы. Корпусная мебель должна использоваться в соответствии с функциональным назначением каждого отдельного предмета. Все тяжести следует размещать внутри шкафов и тумб таким образом, чтобы добиться равномерного распределения нагрузки по всей имеющейся площади и обеспечить необходимое равновесие скользящих частей. Вещи на полках рекомендуется размещать по принципу: наиболее тяжелые — ближе к краям (опорам), более легкие — ближе к центру. Высокие элементы (колонны, многоярусные шкафы, комоды и т.д.) рекомендуется больше нагружать в нижних секциях (с приложением усилия к одной точке): на дно ящиков — более 5 кг, на полки, крышки (шкафов, стеллажей, тумб) — более 10 кг. Нормальное усилие открытия дверей — до 3 кг, усилие выдвигения ящиков — до 5 кг. При ослаблении резьбовых соединений периодически их подтягивайте. **4. Уход за мебелью.** Производите уход за мебелью сухой мягкой тканью (фланель, миткаль) с помощью специальных средств, придающих блеск поверхности, защищающих от появления статического электричества. Не допускается применять средства, не предназначенные для ухода за мебелью. Для ухода за стеклянными и зеркальными поверхностями следует использовать только средства мягкого воздействия, не обладающие абразивным действием и не содержащие агрессивных компонентов. Внимательно читайте состав чистящих средств. **5. Порядок предъявления претензий на качество мебели.** Претензии по комплектации или качеству мебели должны направляться покупателем непосредственно в магазин, где приобретена мебель, с обязательным приложением документов на покупку. Претензии от покупателей принимаются розничными торговыми организациями в течение гарантийного срока. Гарантийный срок эксплуатации мебели — 5 лет. Срок службы — 10 лет. **Техническое описание (размеры изделий и деталей, в том числе на рисунках и в таблицах) приведено без обязательств с нашей стороны. Мы оставляем за собой право на внесение конструктивных изменений без ущерба функциональности, изменение ассортимента и окончательного дизайна нашей продукции.**

Шаг 17

Регулировка

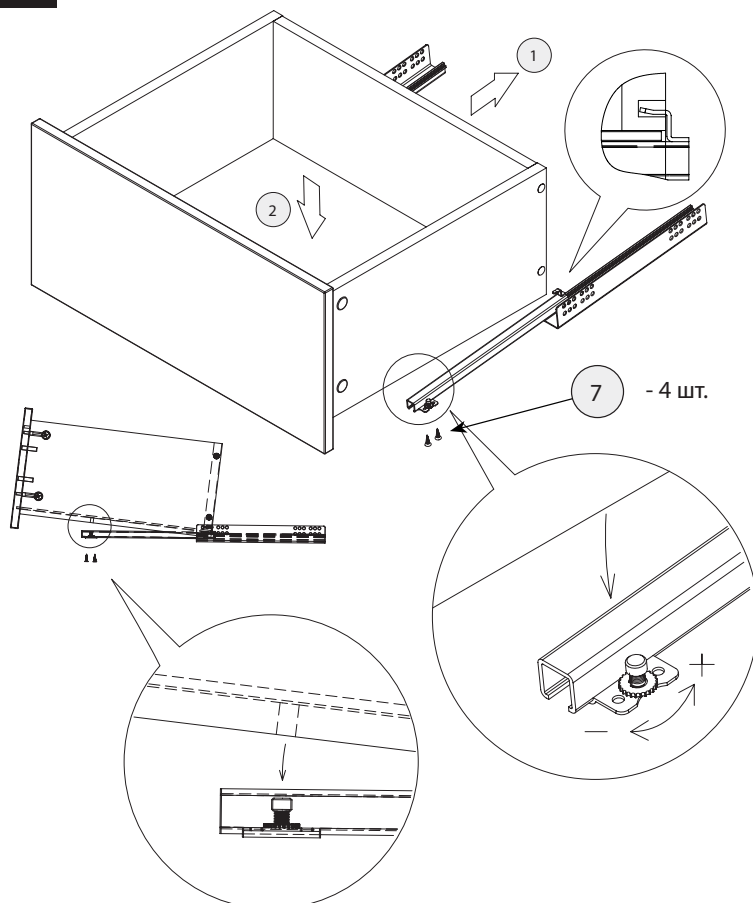

Регулировка ящика по высоте производится с помощью поворота регулировочного колесика (+3 мм)

Шаг 19

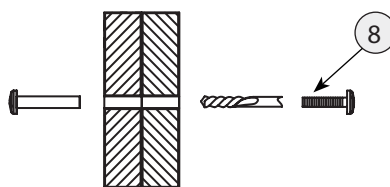

Для крепления рядом стоящих шкафов друг к другу используйте межсекционную стяжку.