



09943999

М. 3241. Инструкция по сборке и эксплуатации мебели Ивиса 2. Комод ИВ2-50

АРТИС
мебель вашего стиля
EAC

ВНИМАНИЕ! Упаковку мебели до окончания сборки выбрасывать категорически запрещается.
В противном случае претензии по качеству мебели **ФАБРИКА НЕ ПРИНИМАЕТ**

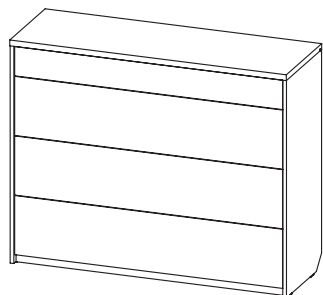
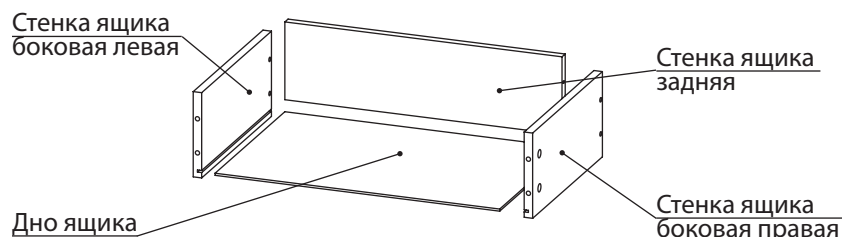
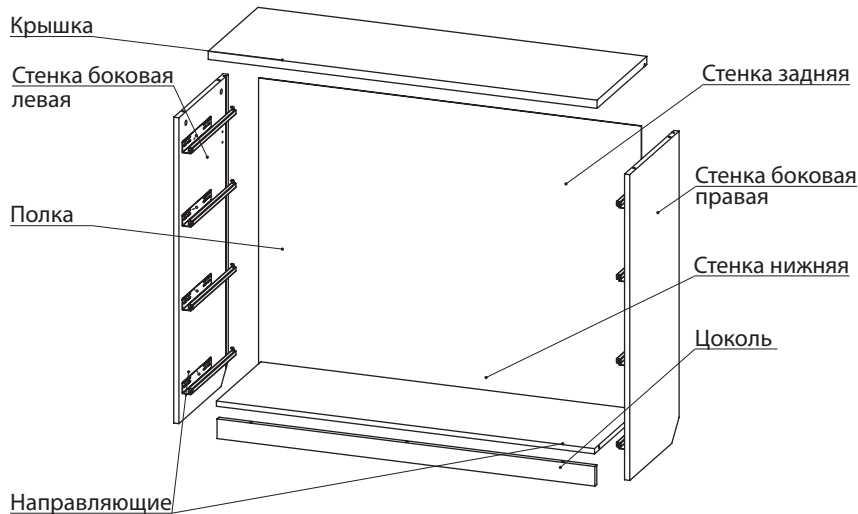
**Спецификация. Детали**

Наименование	Кол., шт.	Код	Размер, мм	Толщ., мм
Артикул упаковки 2899 Кол-во 1				
Стенка боковая левая	1	D.2761-02	934 x 402	16
Стенка боковая правая	1	D.2762-02	934 x 402	16
Артикул упаковки 2902 Кол-во 1				
Крышка	1	D.2763-02	1197 x 405	25
Стенка нижняя	1	D.2764-02	1164 x 362	16
Артикул упаковки 9466 Кол-во 1				
Цоколь	1	D.8633-01	1164 x 60	16
Артикул упаковки 1212 Кол-во 1				
Стенка задняя	1	D.0922-01	1178 x 880	3,2
Артикул упаковки 2903 Кол-во 1				
Стенка ящика бок. левая	1	D.0906-02	349 x 80	16
Стенка ящика бок. правая	1	D.0907-02	349 x 80	16
Стенка ящика задняя	1	D.2602-01	1124 x 66	16
Стенка ящика бок. левая	3	D.1008-03	349 x 159	16
Стенка ящика бок. правая	3	D.1009-03	349 x 159	16
Стенка ящика задняя	3	D.2582-01	1124 x 145	16
Артикул упаковки 2900 Кол-во 4				
Дно ящика	1	D.2618-01	1138 x 355	3,2

Спецификация. Фасады

Артикул упаковки 9944 Кол-во 3				
Фасад ящика	1	D.2623-02	1160 x 254	16
Артикул упаковки 9945 Кол-во 1				
Фасад ящика	1	D.2607-02	1160 x 126	16

Количество фурнитуры на изделие

Тип фурнитуры	Кол-во	Тип фурнитуры	Кол-во	Тип фурнитуры	Кол-во	Тип фурнитуры	Кол-во
1 Гвоздь мебельный	38	6 Конфирмат 7x50	14	11 Эксцентрик	25	16 Заглушка эксцентрика	18
2 Дюбель	25	7 Планка опорная для ящика 350 мм	4	12 Демпфер	8	17 Евровинт 6,3 x 13	20
3 Клин установочный	4	8 Шуруп 3,5x11	8	13 Фиксатор	24	18 Направляющие	4
4 Ключ шестигранный	1	9 Шуруп 4 x 20 потайной под крест	16	14 Комплект навеса	2	19 Шуруп 4,2x25 с пресс-шайбой острый	48
5 Подпятник	4	10 Стяжка	2	15 Заглушка конфирмата	14	20 Заглушка D = 5 мм	8

Шаг 1 Стенка нижняя

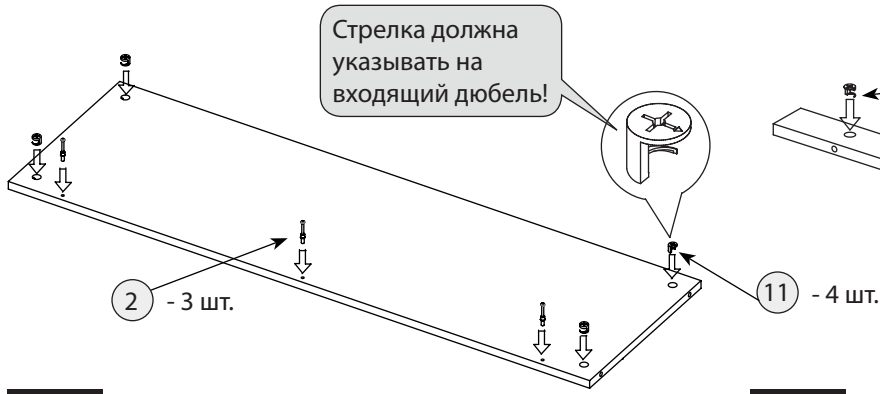

Шаг 2 Цоколь

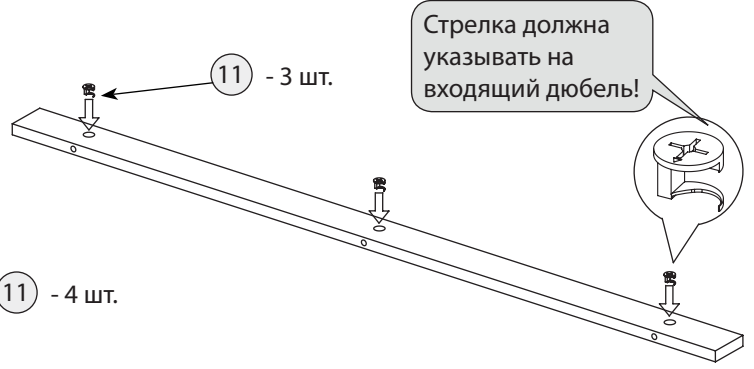

Шаг 3 Соединение стенки нижней с цоколем

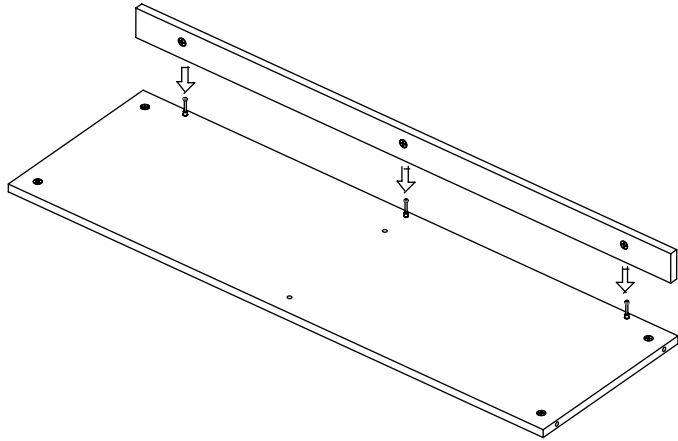

После соединения эксцентрики закрутить по часовой стрелке до упора.

Шаг 5 Крышка

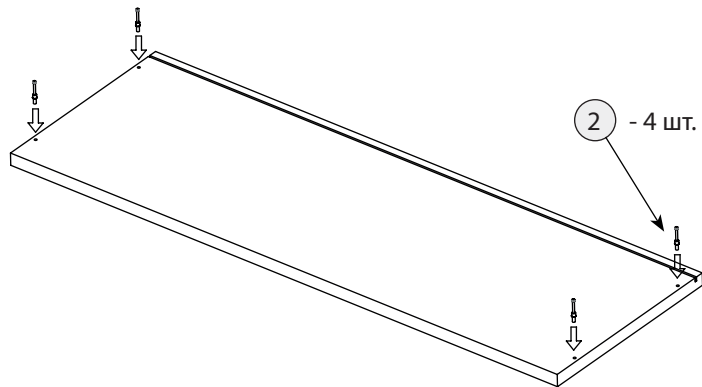

Шаг 4 Стенка боковая левая (правая - симметрично)

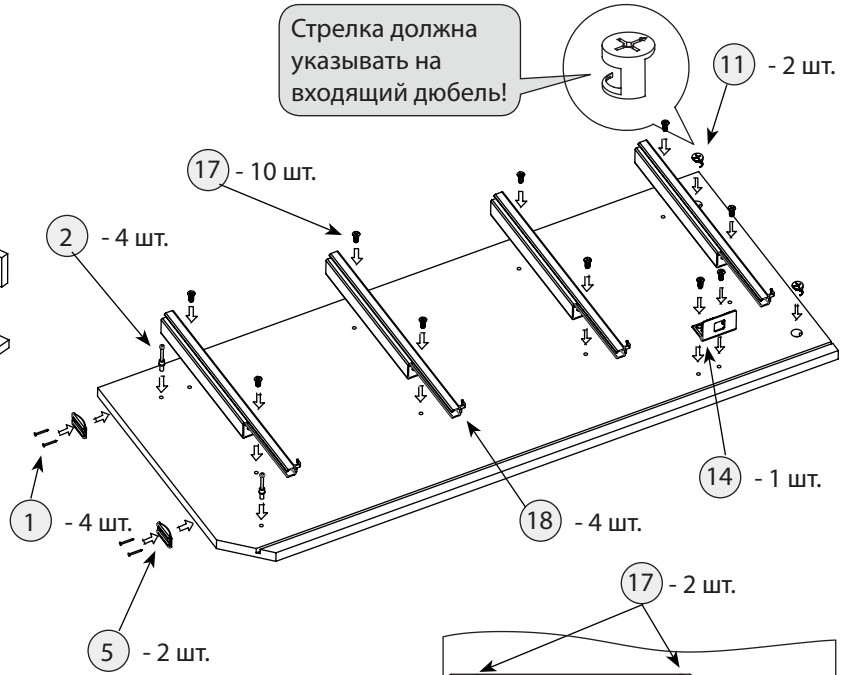

Шаг 6 Собрать, как показано на рисунке



После соединения эксцентрики закрутить по часовой стрелке до упора.

Шаг 7 Собрать, как показано на рисунке

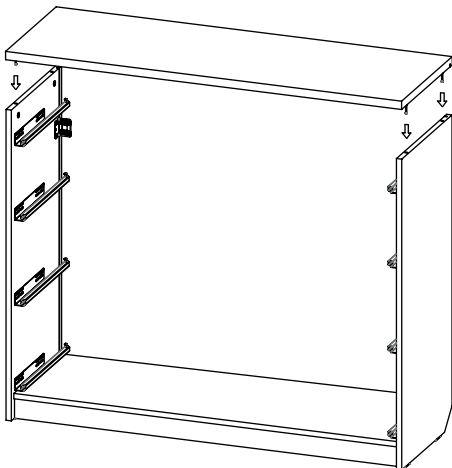

После соединения эксцентрики закрутить по часовой стрелке до упора.

Шаг 8 Вставить заднюю стенку в пазы

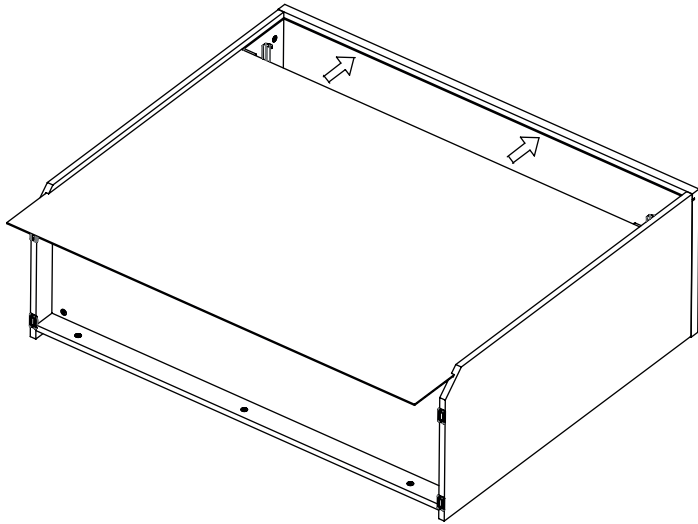

Шаг 9

$A=B$

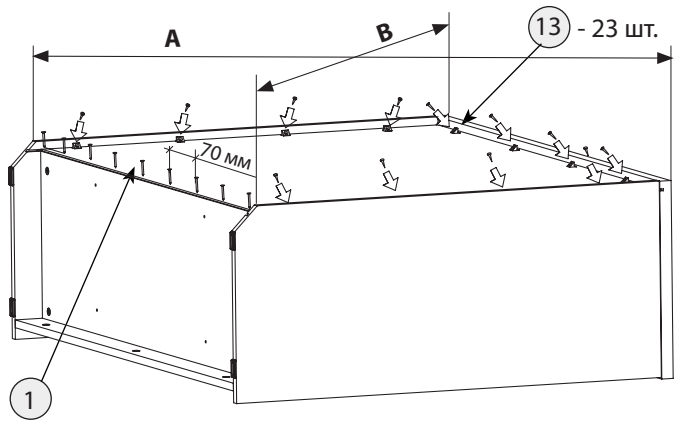

Проверить длину диагоналей, $A=B$. Прибить гвоздями заднюю стенку к стенке нижней и закрепить ее в пазах стенок боковых и крышки фиксаторами задней стенки.

Шаг 10 Сборка ящика. Стенка боковая левая
Стенка боковая правая собирается аналогично.

Ящик большой

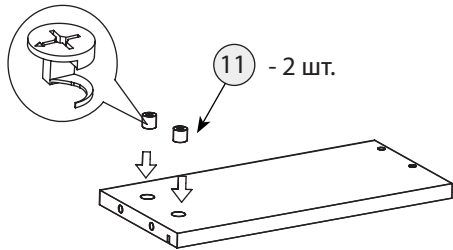

Ящик маленький

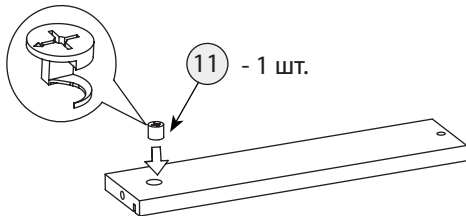

Шаг 11 Сборка ящика.

Ящик большой

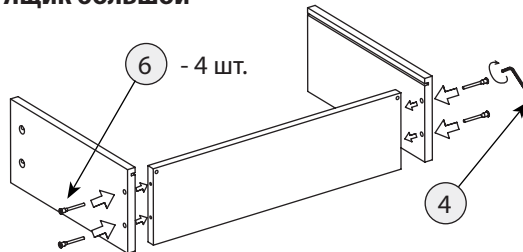

Ящик маленький

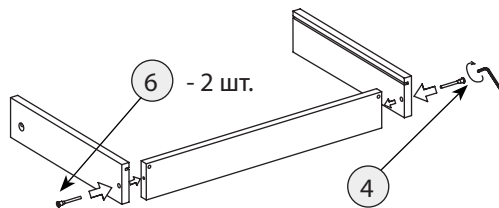

Шаг 12 Фасад ящика

Ящик большой

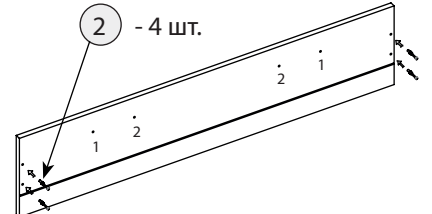

Ручка скоба: досверлить отв. 1 и 2 сверлом $d=5$ мм,
Ручка кнопка: досверлить отв. 1 сверлом $d=5$ мм

Ящик маленький

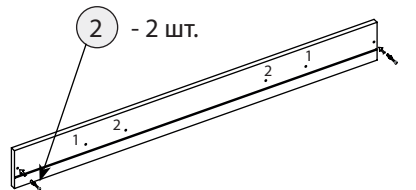

Ручка скоба: досверлить отв. 1 и 2 сверлом $d=5$ мм,
Ручка кнопка: досверлить отв. 1 сверлом $d=5$ мм

Шаг 13 Вставить дно ящика в пазы

Ящик большой

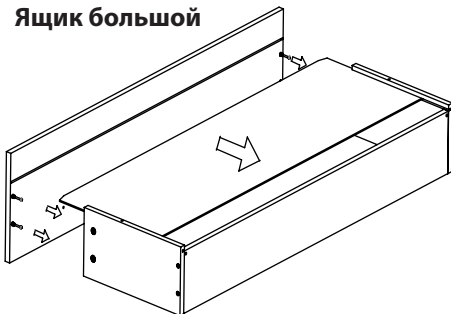

Ящик маленький

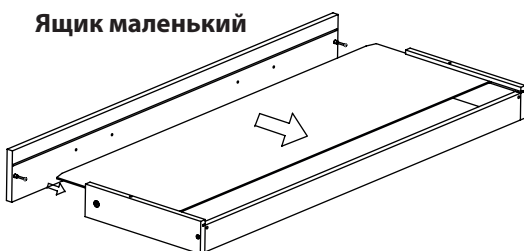

Шаг 14

Ящик большой

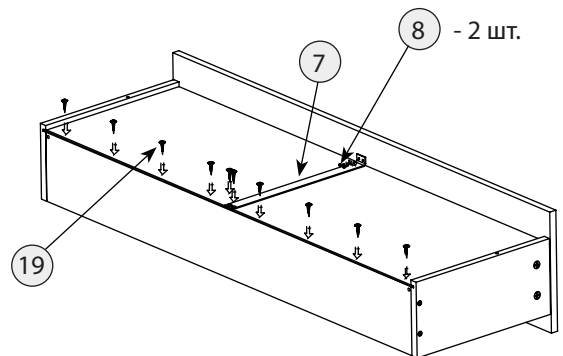

Ящик маленький

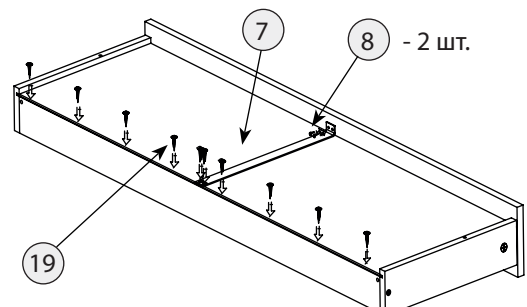

После соединения эксцентрики закрутить по часовой стрелке до упора.

Шаг 15 Регулировка

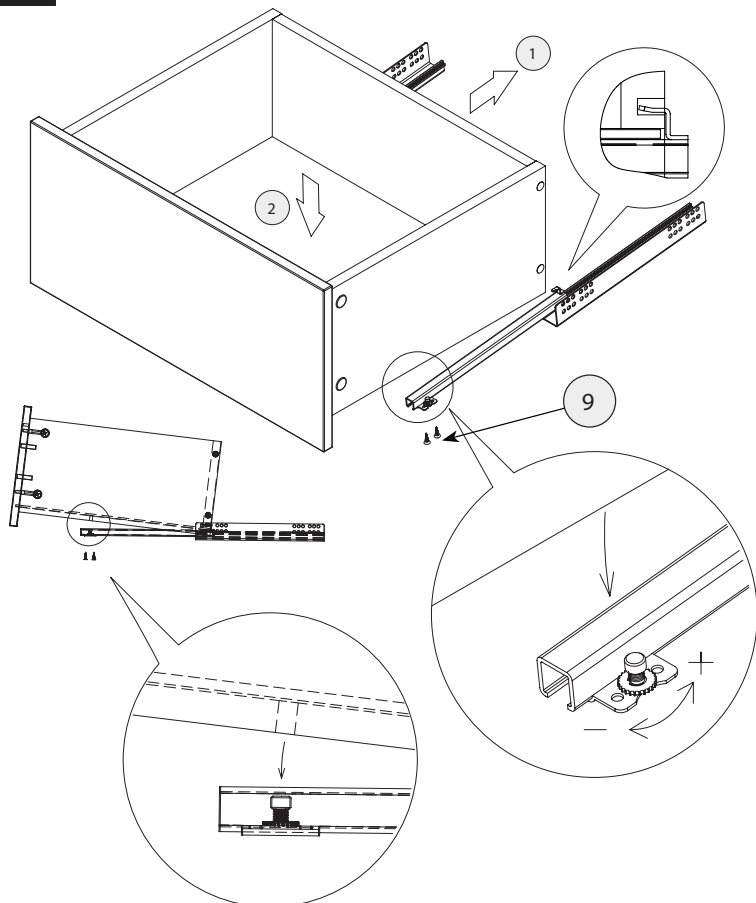

Регулировка ящика по высоте производится с помощью поворота регулировочного колесика (+3 мм)

Шаг 18

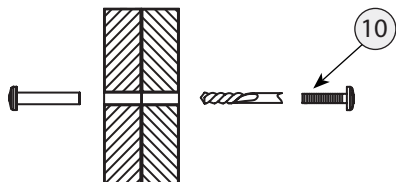

Для крепления рядом стоящих шкафов друг к другу используйте межсекционную стяжку.

Шаг 19

После установки изделия и регулировки всех механизмов необходимо все отверстия и видимые эксцентрики минификсов закрыть заглушками.

Правила по эксплуатации и уходу за мебелью

Сохранность качества приобретённой мебели зависит от соблюдения условий её хранения и эксплуатации.

1. Транспортировка мебели. Мебель в собранном виде должна перевозиться в вертикальном положении с закрытыми дверьми и ящиками транспортными средствами, приспособленными для перевозки и предохранения мебели от повреждений, загрязнений и атмосферных осадков. Мебель, перевозимая при температуре ниже 0°C, охлаждается и при установке в помещение «запотекает», поэтому её следует немедленно протереть чистой сухой мягкой тканью. **2. Установка мебели.** Мебель не следует устанавливать близко к сырým и холодным стенам или к источникам тепла (печам, батареям и др. отопительным приборам). Минимальное расстояние 0.5 м. Установку или перестановку мебели следует производить только путём поднятия изделия за боковые стенки. При не ровных полах под опорные элементы мебели вставляются установочные клинья. **3. Эксплуатация мебели.** Используйте мебель в помещениях с температурой воздуха от 10 до 55°C и относительной влажностью не более 80%.

Мебель и зеркала должны быть защищены от воздействия прямого солнечного света, так как под их действием изменяется цвет и портится внешний вид изделия. Не допускайте попадания на мебель агрессивных жидкостей (спирта, ацетона, растворителей, кислот, щелочей, масел и т. п.). Случайно попавшую на поверхность жидкость следует немедленно стереть сухой тканью. Не следует ставить на поверхность мебели горячие предметы. Корпусная мебель должна использоваться в соответствии с функциональным назначением каждого отдельного предмета. Все тяжести следует размещать внутри шкафов и тумб таким образом, чтобы добиться равномерного распределения нагрузки по всей имеющейся площади и обеспечить необходимое равновесие скользящих частей. Вещи на полках рекомендуется размещать по принципу: наиболее тяжелые — ближе к краям (опорам), более легкие — ближе к центру. Высокие элементы (колонны, многоярусные шкафы, комоды и т.д.) рекомендуется больше нагружать в нижних секциях для обеспечения лучшей устойчивости этих элементов. При эксплуатации корпусной мебели **не допускается** статическая вертикальная нагрузка (в особенности с приложением усилия к одной точке): на дно ящиков — более 5 кг, на полки, крышки (шкафов, стеллажей, тумб) — более 10 кг. Нормальное усилие открытия дверей — до 3 кг, усилие выдвигения ящиков — до 5 кг. При ослаблении резьбовых соединений периодически их подтягивайте. **4. Уход за мебелью.** Производите уход за мебелью сухой мягкой тканью (фланель, миткаль) с помощью специальных средств, придающих блеск поверхности, защищающих от появления статического электричества. Не допускается применять средства, не предназначенные для ухода за мебелью. Для ухода за стеклянными и зеркальными поверхностями следует использовать только средства мягкого воздействия, не обладающие абразивным действием и не содержащие агрессивных компонентов. Внимательно читайте состав чистящих средств. **5. Порядок предъявления претензий на качество мебели.** Претензии по комплектации или качеству мебели должны направляться покупателем непосредственно в магазин, где приобретена мебель, с обязательным приложением документов на покупку. Претензии от покупателей принимаются розничными торговыми организациями в течение гарантийного срока. Гарантийный срок эксплуатации мебели — 5 лет. Срок службы — 10 лет. **Техническое описание (размеры изделий и деталей, в том числе на рисунках и в таблицах) приведено без обязательств с нашей стороны. Мы оставляем за собой право на внесение конструктивных изменений без ущерба функциональности, изменение ассортимента и окончательного дизайна нашей продукции.**

Шаг 16

Для выравнивания корпуса используйте установочный клин.

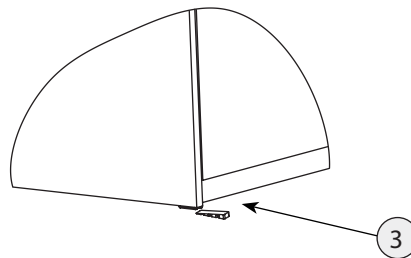

Шаг 17

Крепление к стене

Предварительно просверлить отверстия диаметром 5 мм в задней стенке тумбы.

Внимание! Изделие должно быть закреплено на стене с помощью прилагаемого крепежа, который подходит для крепления шкафа к стене из бетона или кирпича без пустот.

Всегда выбирайте крепеж, который подходит к материалу Ваших стен. Если прилагаемый крепеж не подходит к Вашим стенам, обратитесь в специализированный магазин.

