



09889999

# М. 3171. Инструкция по сборке и эксплуатации мебели Ивиса 2. Тумба для ТВ Ив2-42

**АРТИС**  
мебель вашего стиля

**EAC**

**ВНИМАНИЕ!** Упаковку мебели до окончания сборки выбрасывать категорически запрещается. В противном случае претензии по качеству мебели **ФАБРИКА НЕ ПРИНИМАЕТ**

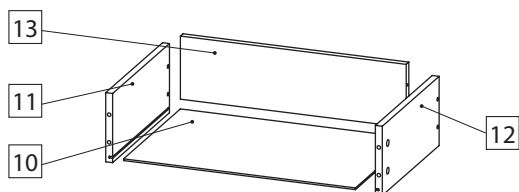
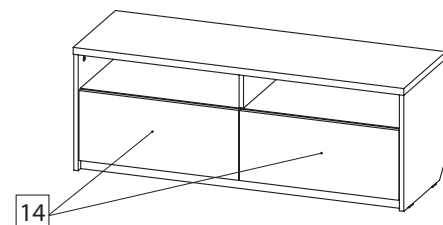
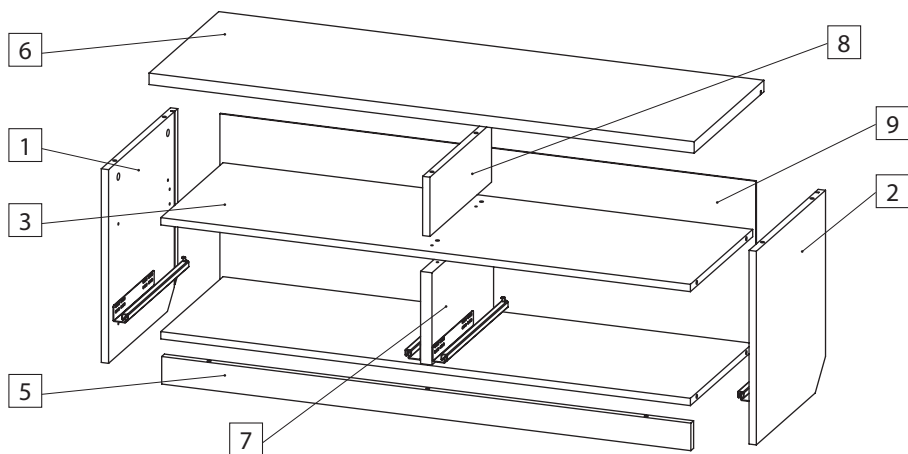

## Спецификация. Детали

	Наименование	Артикул упак.	Кол. упак.	Код	Кол-во, шт.	Размер, мм
1	Стенка боковая левая	2885	1	D.2759-03	1	422 x 402 x 16
2	Стенка боковая правая			D.2760-03	1	422 x 402 x 16
3	Полка	2886	1	D.2691-02	1	1163 x 362 x 16
4	Стенка нижняя			D.2691-01	1	1163 x 362 x 16
5	Цоколь	3071	1	D.0919-01	1	1163 x 60 x 16
6	Крышка	2887	1	D.2763-03	1	1197 x 405 x 25
7	Перегородка	2896	1	D.2619-01	1	201 x 358 x 25
8	Перегородка			D.2620-01	1	129 x 358 x 16
9	Стенка задняя	2897	1	D.2622-01	1	1177 x 368 x 3,2
10	Дно ящика			D.2689-01	2	543 x 355 x 3,2
11	Стенка ящика бок. левая	2997	1	D.1008-03	2	349 x 159 x 16
12	Стенка ящика бок. правая			D.1009-03	2	349 x 159 x 16
13	Стенка ящика задняя			D.2740-01	2	529 x 145 x 16

## Спецификация. Фасады

14	Фасад ящика левый	9874	1	D.2747-03	3	578 x 254 x 16
15	Фасад ящика правый			D.2747-04	1	578 x 126 x 16

## Количество фурнитуры на изделие

Тип фурнитуры	Кол-во	Тип фурнитуры	Кол-во	Тип фурнитуры	Кол-во	Тип фурнитуры	Кол-во
1 Гвоздь мебельный	30	6 Конфирмат 7x50	12	11 Фиксатор	15	16 Направляющие	2
2 Дюбель	27	7 Шуруп 4 x 20 потайной под крест	8	12 Комплект навеса	2	17 Шуруп 4,2x25 с пресс-шайбой острый	10
3 Клин установочный	4	8 Стяжка	2	13 Заглушка конфирмата	8	18 Заглушка D = 5 мм	4
4 Ключ шестигранный	1	9 Эксцентрик	27	14 Заглушка эксцентрика	20		
5 Подпятник	4	10 Демпфер	4	15 Евровинт 6,3 x 13	12		

**Шаг 1** Стенка нижняя

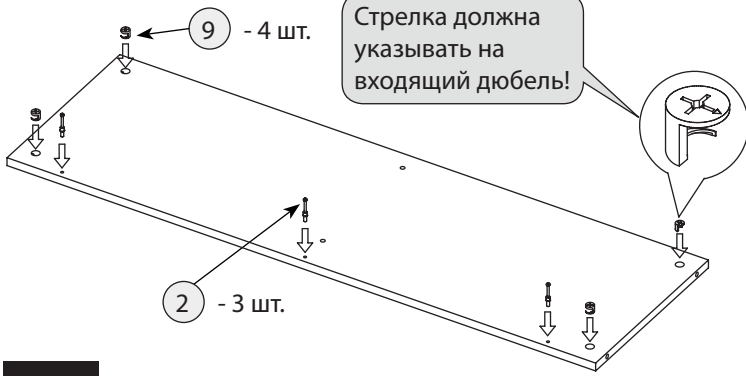

**Шаг 2** Цоколь

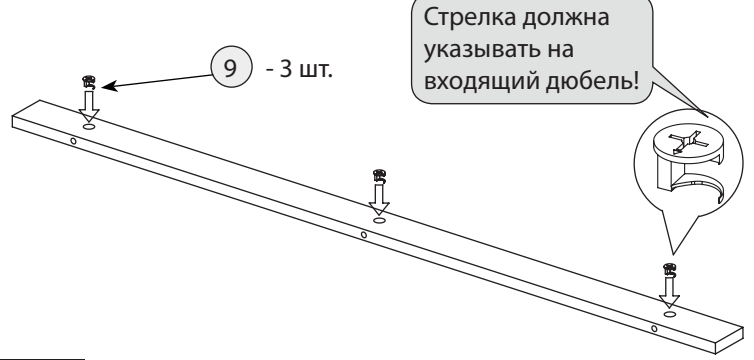

**Шаг 3** Соединение стенки нижней с цоколем

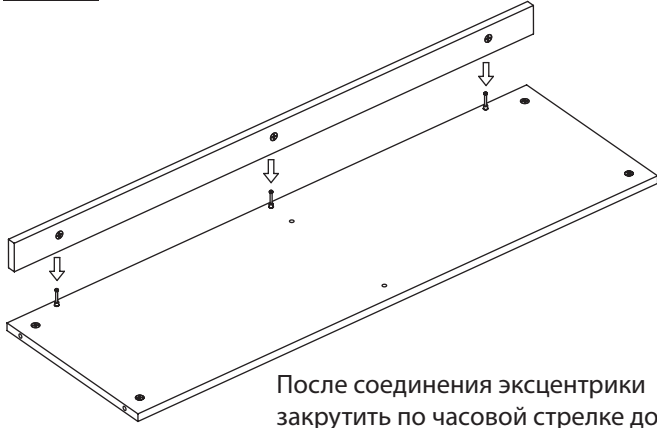

После соединения эксцентрики закрутить по часовой стрелке до упора.

**Шаг 4** Стенка боковая левая (правая - симметрично)

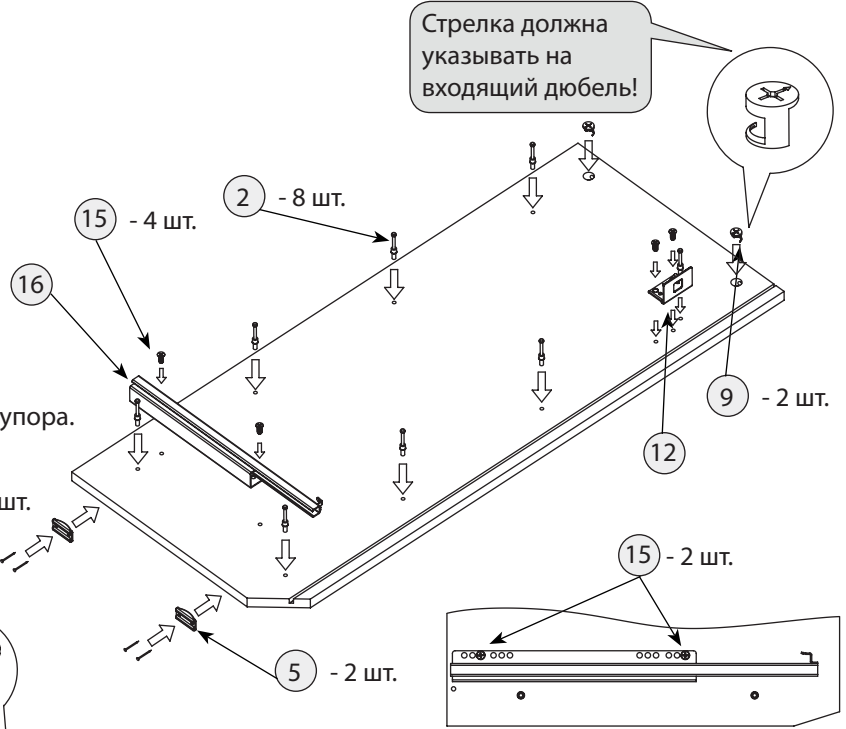

**Шаг 5** Полка

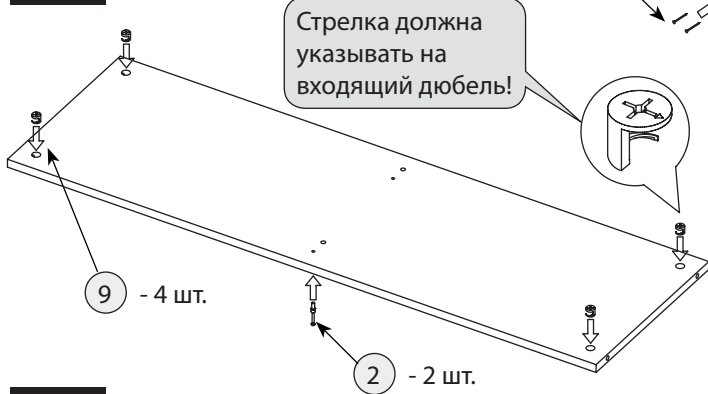

**Шаг 6** Перегородка

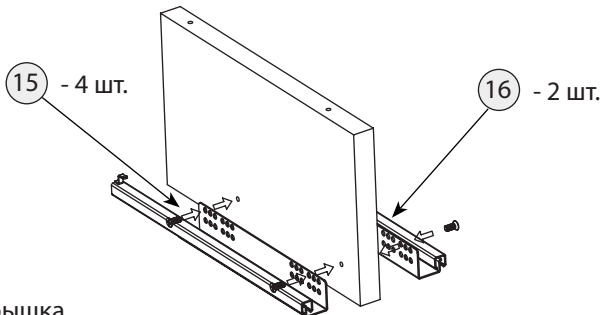

**Шаг 7** Крышка

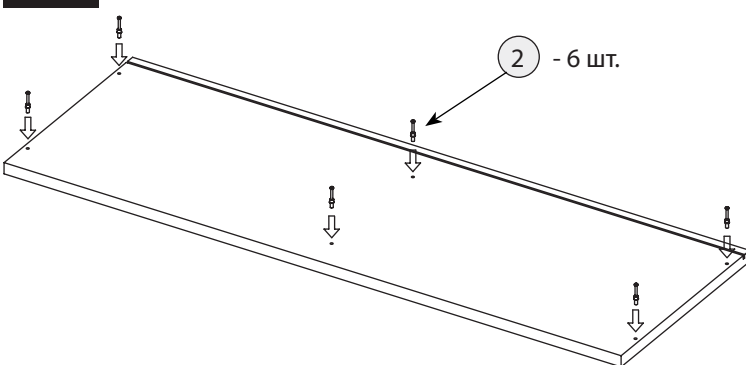

**Шаг 8**

Собирать, как показано на рисунке

После соединения эксцентрики закрутить по часовой стрелке до упора.

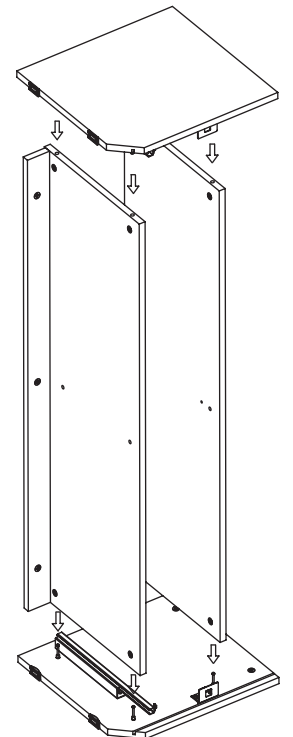

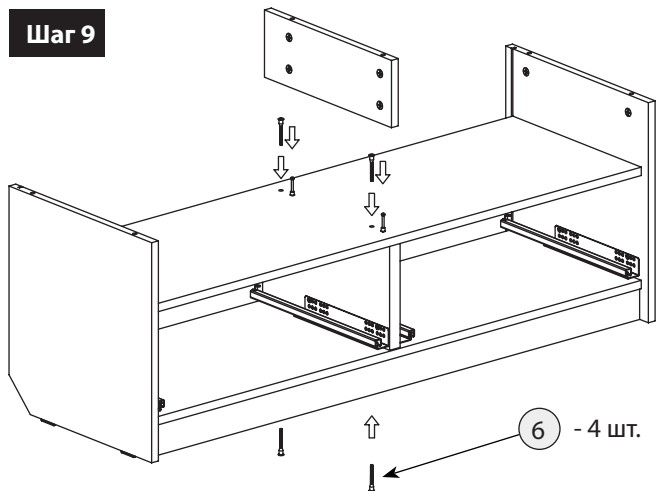
**Шаг 9**

После соединения эксцентрики закрутить по часовой стрелке до упора.

**Шаг 11** Вставить заднюю стенку в пазы

**Шаг 13** Для выравнивания корпуса используйте установочный клин.

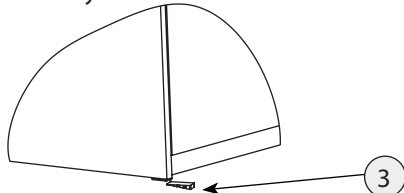
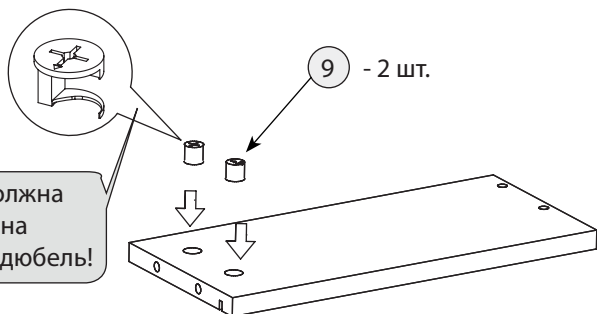
**Шаг 14** Сборка ящика. Стенка боковая левая

Стенка боковая правая собирается аналогично.

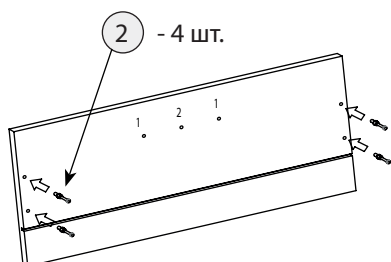
**Шаг 16** Фасад ящика

Ручка скоба: досверлить отв. 1 сверлом d=5 мм,  
Ручка кнопка: досверлить отв. 2 сверлом d=5 мм

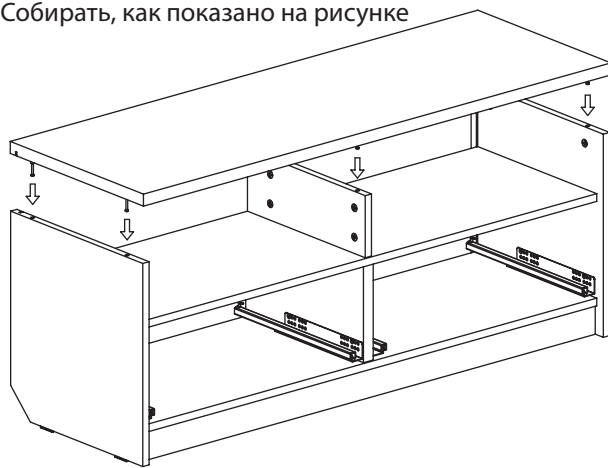
**Шаг 10** Собрать, как показано на рисунке

После соединения эксцентрики закрутить по часовой стрелке до упора.

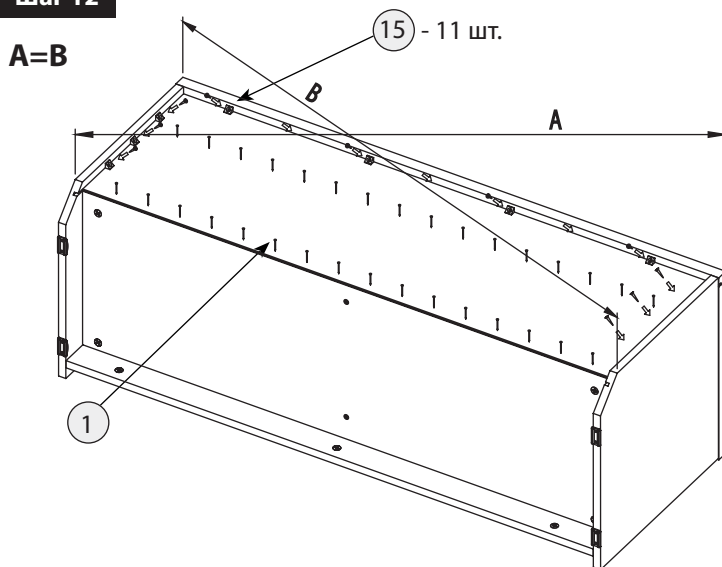
**Шаг 12**

Проверить длину диагоналей,  $A=B$ . Прибить гвоздями заднюю стенку к стенке нижней и закрепить ее в пазах стенок боковых и крышки фиксаторами задней стенки.

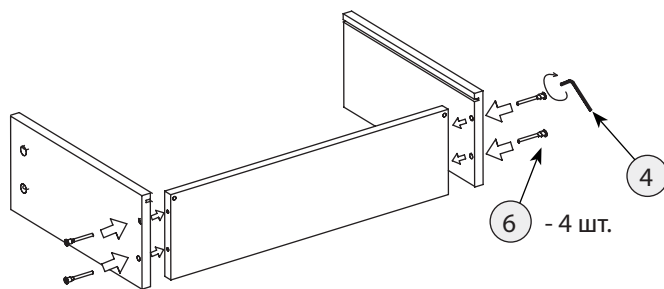
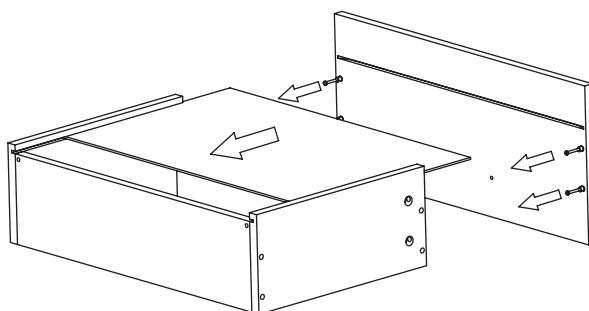
**Шаг 15** Собрать стенку заднюю и стенки боковые ящика**Шаг 17** Вставить дно ящика в пазы

## Шаг 18

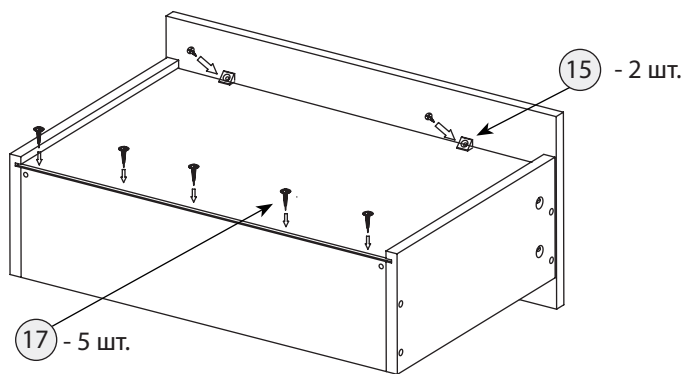

17 - 5 шт.

15 - 2 шт.

## Шаг 20 Крепление к стене

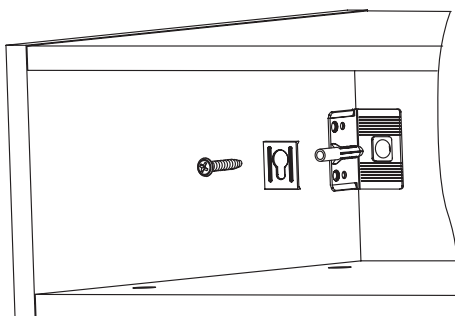

Предварительно просверлить отверстия диаметром 5 мм в задней стенке тумбы.

Внимание! Изделие должно быть закреплено на стене с помощью прилагаемого крепежа, который подходит для крепления шкафа к стене из бетона или кирпича без пустот.

Всегда выбирайте крепеж, который подходит к материалу Ваших стен. Если прилагаемый крепеж не подходит к Вашим стенам, обратитесь в специализированный магазин.

## Шаг 22

После установки изделия и регулировки всех механизмов необходимо все отверстия и видимые эксцентрики минификсов закрыть заглушками.

## Правила по эксплуатации и уходу за мебелью

Сохранность качества приобретённой мебели зависит от соблюдения условий её хранения и эксплуатации.

**1. Транспортировка мебели.** Мебель в собранном виде должна перевозиться в вертикальном положении с закрытыми дверьми и ящиками транспортными средствами, приспособленными для перевозки и предохранения мебели от повреждений, загрязнений и атмосферных осадков. Мебель, перевозимая при температуре ниже 0°C, охлаждается и при установке в помещение «запотекает», поэтому её следует немедленно протереть чистой сухой мягкой тканью. **2. Установка мебели.** Мебель не следует устанавливать близко к сырým и холодным стенам или к источникам тепла (печам, батареям и др. отопительным приборам). Минимальное расстояние 0.5 м. Установку или перестановку мебели следует производить только путём поднятия изделия за боковые стенки. При не ровных полах под опорные элементы мебели вставляются установочные клинья. **3. Эксплуатация мебели.** Используйте мебель в помещениях с температурой воздуха от 10 до 55°C и относительной влажностью не более 80%.

Мебель и зеркала должны быть защищены от воздействия прямого солнечного света, так как под их действием изменяется цвет и портится внешний вид изделия. Не допускайте попадания на мебель агрессивных жидкостей (спирта, ацетона, растворителей, кислот, щелочей, масел и т. п.). Случайно попавшую на поверхность жидкость следует немедленно стереть сухой тканью. Не следует ставить на поверхность мебели горячие предметы. Корпусная мебель должна использоваться в соответствии с функциональным назначением каждого отдельного предмета. Все тяжести следует размещать внутри шкафов и тумб таким образом, чтобы добиться равномерного распределения нагрузки по всей имеющейся площади и обеспечить необходимое равновесие скользящих частей. Вещи на полках рекомендуется размещать по принципу: наиболее тяжелые — ближе к краям (опорам), более легкие — ближе к центру. Высокие элементы (колонны, многоярусные шкафы, комоды и т.д.) рекомендуется больше нагружать в нижних секциях для обеспечения лучшей устойчивости этих элементов. При эксплуатации корпусной мебели **не допускается** статическая вертикальная нагрузка (в особенности с приложением усилия к одной точке): на дно ящиков — более 5 кг, на полки, крышки (шкафов, стеллажей, тумб) — более 10 кг. Нормальное усилие открытия дверей — до 3 кг, усилие выдвижения ящиков — до 5 кг. При ослаблении резьбовых соединений периодически их подтягивайте. **4. Уход за мебелью.** Производите уход за мебелью сухой мягкой тканью (фланель, миткаль) с помощью специальных средств, придающих блеск поверхности, защищающих от появления статического электричества. Не допускается применять средства, не предназначенные для ухода за мебелью. Для ухода за стеклянными и зеркальными поверхностями следует использовать только средства мягкого воздействия, не обладающие абразивным действием и не содержащие агрессивных компонентов. Внимательно читайте состав чистящих средств. **5. Порядок предъявления претензий на качество мебели.** Претензии по комплектации или качеству мебели должны направляться покупателем непосредственно в магазин, где приобретена мебель, с обязательным приложением документов на покупку. Претензии от покупателей принимаются розничными торговыми организациями в течение гарантийного срока. Гарантийный срок эксплуатации мебели — 5 лет. Срок службы — 10 лет. **Техническое описание (размеры изделий и деталей, в том числе на рисунках и в таблицах) приведено без обязательств с нашей стороны. Мы оставляем за собой право на внесение конструктивных изменений без ущерба функциональности, изменение ассортимента и окончательного дизайна нашей продукции.**

## Шаг 19

## Регулировка

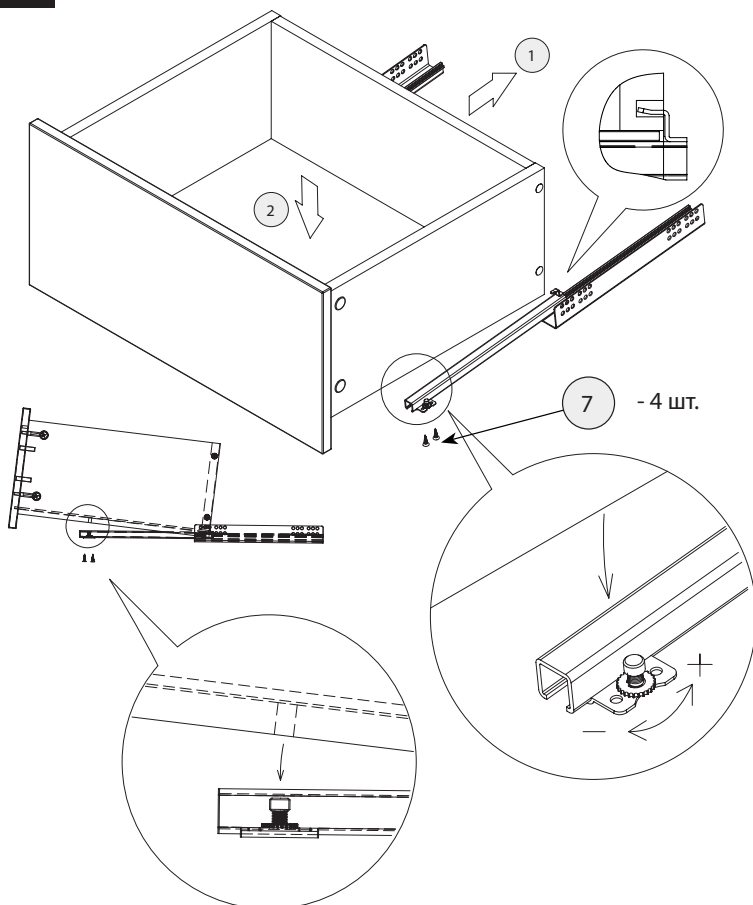

7 - 4 шт.

Регулировка ящика по высоте производится с помощью поворота регулировочного колесика (+3 мм)

## Шаг 21

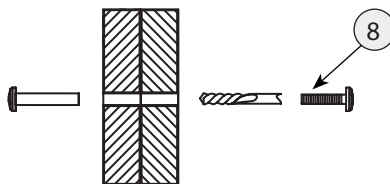

Для крепления рядом стоящих шкафов друг к другу используйте межсекционную стяжку.