



10119999

М. 3332. Инструкция по сборке и эксплуатации мебели **Толедо.** Блок ящиков Тл1-190



АРТИС

мебель вашего стиля
EAC

ВНИМАНИЕ! Упаковку мебели до окончания сборки выбрасывать категорически запрещается. В противном случае претензии по качеству мебели **ФАБРИКА НЕ ПРИНИМАЕТ**

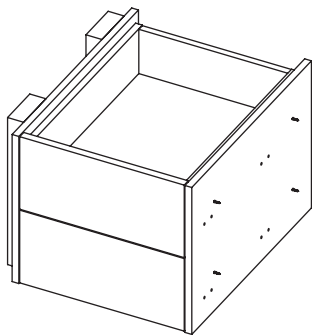
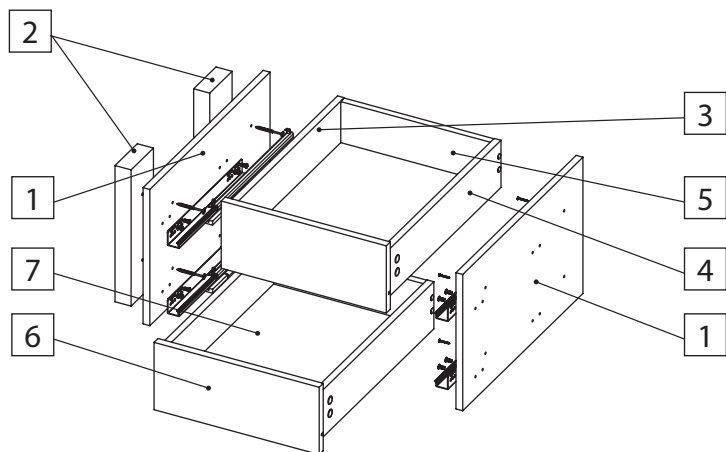

Шаг 1 Боковая стенка ящика

Стрелка должна указывать на входящий дюбель!

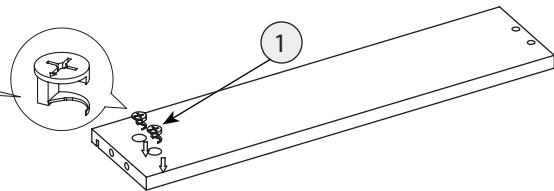

Шаг 2 Фасад ящика

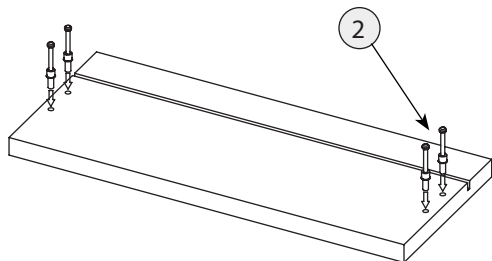

Шаг 3 Сборка корпуса ящика

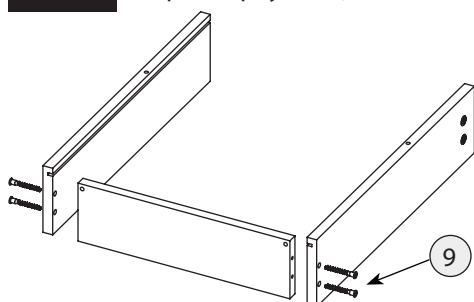

Шаг 4 Установка фасада и дна

После соединения эксцентрики закрутить по часовой стрелке до упора.

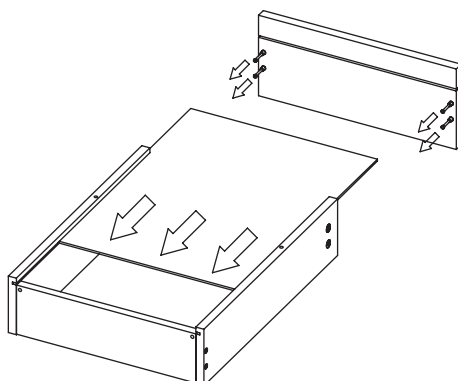

Шаг 5 Закрепить дно ящика

Выводить диагонали ящика и закрепить дно.

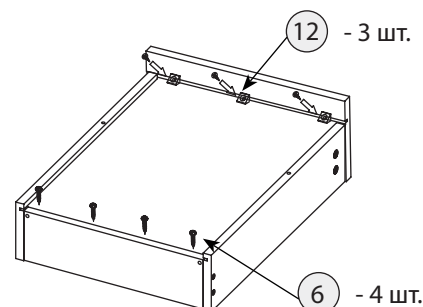

Спецификация. Детали

	Артикул упак.	Кол-во упак.	Наименование	Кол., шт.	Код	Размер, мм
1	10038	1	Стенка вертикальная	2	D.8968-01	311 x 349 x 16
2	10036	1	Прокладка	2	D.8966-01	311 x 100 x 38
3	8158	1	Стенка ящ. бок. лев.	2	D.7425-01	299 x 115 x 16
4		1	Стенка ящ. бок. прав.	2	D.7425-02	299 x 115 x 16
5	7234	1	Стенка ящ. задняя	2	D.6512-01	354 x 100 x 16
6	10037	1	Фасад ящика	2	D.8967-01	390 x 152 x 18
7	81594	1	Дно ящика	2	D.7427-01	368 x 305 x 3,2

Количество фурнитуры на изделие

Тип фурнитуры	Кол-во	Тип фурнитуры	Кол-во
1 Экцентрик	8	7 Шуруп с прессшайбой 4x30	4
2 Дюбель	8	8 Шуруп 4x16	8
3 Шуруп 4.2x65	4	9 Конфирмат	8
4 Комплект направляющих ящика	2	10 Заглушка эксцентрика	8
5 Евровинт	8	11 Заглушка конфирмата	8
6 Шуруп 4,2 x 25 потайголовка	8	12 Фиксатор	6

Шаг 6 Вертикальная стенка

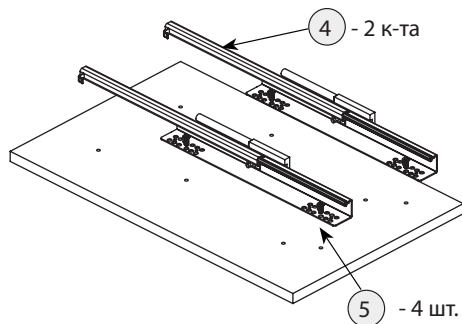

Показано положение левых направляющих, правые направляющие устанавливаются на ту же стенку на другую сторону

Шаг 7 Установка вертикальной стенки напротив петель.

Вторая вертикальная стенка крепится непосредственно к боковой стенке шкафа

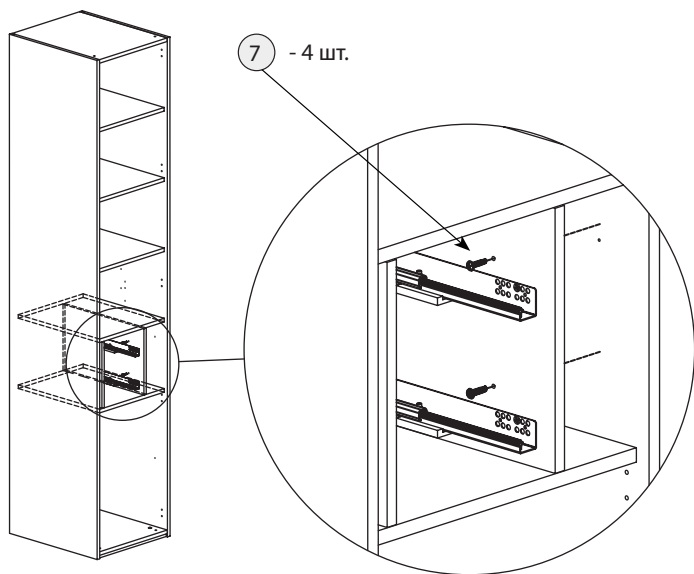

Шаг 7 Установка вертикальной стенки со стороны петель.

К боковой стенке, на которую устанавливается дверь, вертикальная стенка крепится через прокладки

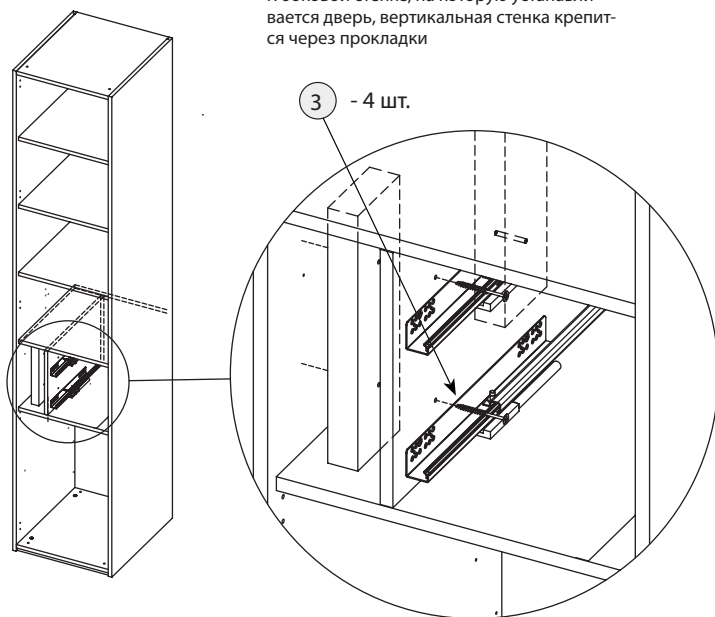

Шаг 8 Установка ящиков

Регулировку фасада ящика по высоте можно осуществлять при помощи вращения регулировочного колесика до +2 мм. Для предупреждения сдвигания ящика с направляющих зафиксируйте его шурупами

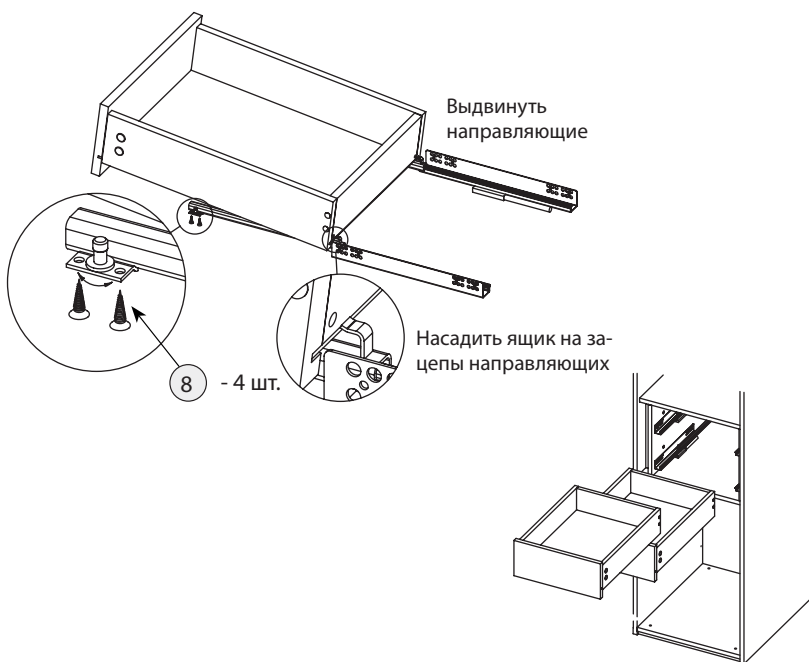

Правила по эксплуатации и уходу за мебелью

Сохранность качества приобретённой мебели зависит от соблюдения условий её хранения и эксплуатации.

1. Транспортировка мебели. Мебель в собранном виде должна перевозиться в вертикальном положении с закрытыми дверьми и ящиками транспортными средствами, приспособленными для перевозки и предохранения мебели от повреждений, загрязнений и атмосферных осадков. Мебель, перевозимая при температуре ниже 0°C, охлаждается и при установке в помещении «запотекает», поэтому её следует немедленно протереть чистой сухой мягкой тканью.

2. Установка мебели. Мебель не следует устанавливать близко к сырым и холодным стенам или к источникам тепла (печам, батареям и др. отопительным приборам). Минимальное расстояние 0.5 м. Установку или перестановку мебели следует производить только путём поднятия изделия за боковые стенки. При не ровных полах под опорные элементы мебели вставляются установочные клинья.

3. Эксплуатация мебели. Используйте мебель в помещениях с температурой воздуха от 10 до 55°C и относительной влажностью не более 80%.

Мебель и зеркала должны быть защищены от воздействия прямого солнечного света, так как под их действием изменяется цвет и портится внешний вид изделия. Не допускайте попадания на мебель агрессивных жидкостей (спирта, ацетона, растворителей, кислот, щелочей, масел и т. п.). Случайно попавшую на поверхность жидкость следует немедленно стереть сухой тканью. Не следует ставить на поверхность мебели горячие предметы. Корпусная мебель должна использоваться в соответствии с функциональным назначением каждого отдельного предмета. Все тяжести следует размещать внутри шкафов и тумб таким образом, чтобы добиться равномерного распределения нагрузки по всей имеющейся площади и обеспечить необходимое равновесие скользящих частей. Вещи на полках рекомендуется размещать по принципу: наиболее тяжелые — ближе к краям (опорам), более легкие — ближе к центру. Высокие элементы (колонны, многоярусные шкафы, комоды и т.д.) рекомендуется больше нагружать в нижних секциях для обеспечения лучшей устойчивости этих элементов. При эксплуатации корпусной мебели **не допускается** статическая вертикальная нагрузка (в особенности с приложением усилия к одной точке): на дно ящиков — более 5 кг, на стенки верхние, нижние, полки, крышки (шкафов, стеллажей, тумб) — более 10 кг, на крышки комодов, тумб подвесных, напольных (при условии крепления к стене) — до 40 кг. Нормальное усилие открытия дверей — до 3 кг, усилие выдвигания ящиков — до 5 кг. При ослаблении резьбовых соединений периодически их подтягивайте.

4. Уход за мебелью. Производите уход за мебелью сухой мягкой тканью (фланель, миткаль) с помощью специальных средств, придающих блеск поверхности, защищающих от появления статического электричества. Не допускается применять средства, не предназначенные для ухода за мебелью. Для ухода за стеклянными и зеркальными поверхностями следует использовать только средства мягкого воздействия, не обладающие абразивным действием и не содержащие агрессивных компонентов. Внимательно читайте состав чистящих средств.

5. Порядок предъявления претензий на качество мебели. Претензии по комплектации или качеству мебели должны направляться покупателем непосредственно в магазин, где приобретена мебель, с обязательным приложением документов на покупку. Претензии от покупателей принимаются розничными торговыми организациями в течение гарантийного срока. Гарантийный срок эксплуатации мебели — 5 лет. Срок службы — 10 лет.

Техническое описание (размеры изделий и деталей, в том числе на рисунках и в таблицах) приведено без обязательств с нашей стороны. Мы оставляем за собой право на внесение конструктивных изменений без ущерба функциональности, изменение ассортимента и окончательного дизайна нашей продукции.