

EAC

ВНИМАНИЕ! Упаковку мебели до окончания сборки выбрасывать категорически запрещается. В противном случае претензии по качеству мебели **ФАБРИКА НЕ ПРИНИМАЕТ**

Спецификация. Детали

	Наименование	Кол-во, шт.
1	Спинка	1
2	Дно бельевого ящика	2
3	Боковая царга	2
4	Царга изножья	1
5	Кроватное основание	1
6	Стяжка продольная	2
7	Траверса	1
8	Царга передняя	1
9	Царга средняя	1
10	Чехол на царги	1

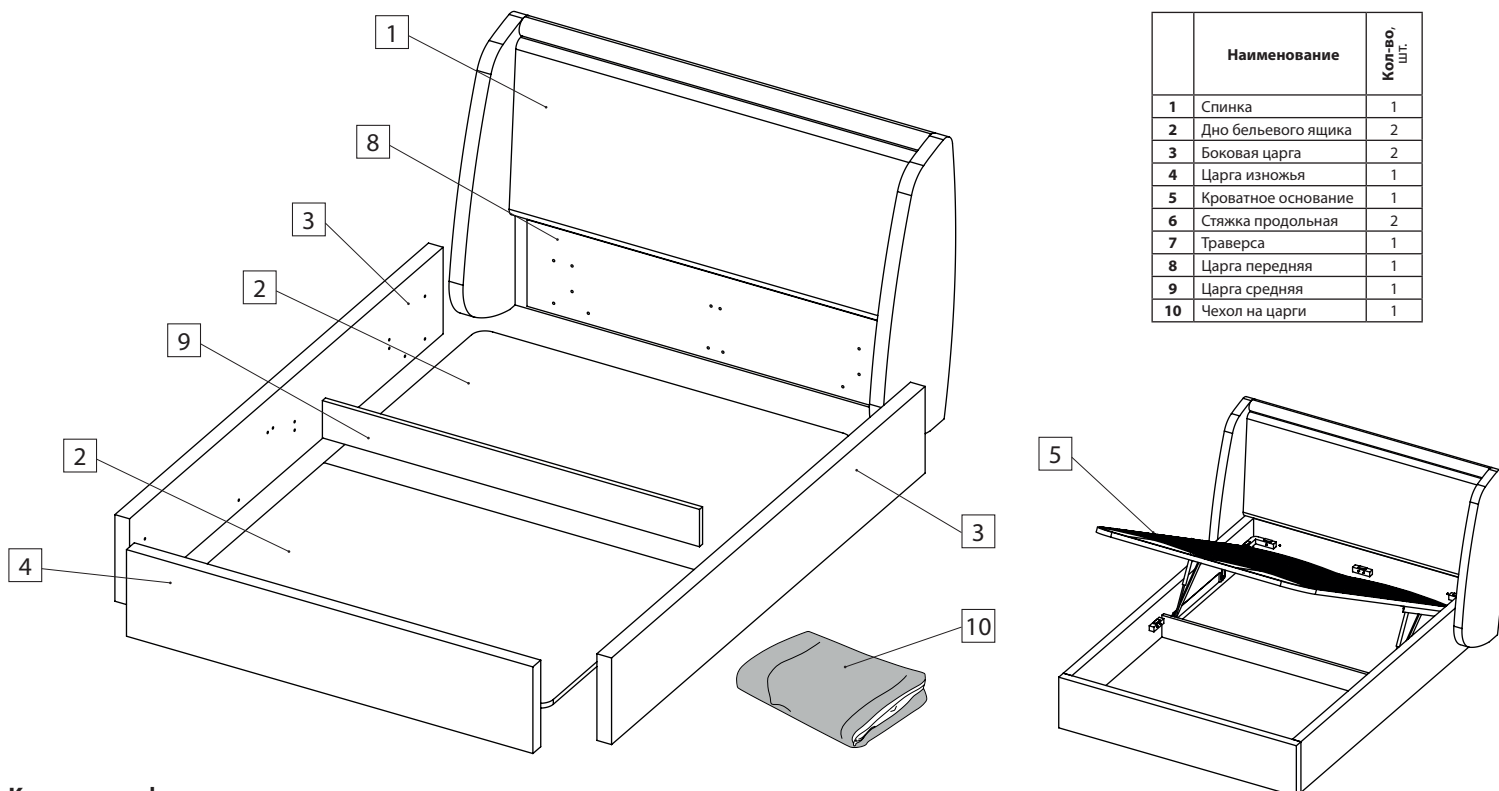

Количество фурнитуры на изделии

Тип фурнитуры	Кол-во	Тип фурнитуры	Кол-во	Тип фурнитуры	Кол-во	Тип фурнитуры	Кол-во	Тип фурнитуры	Кол-во
1 Ножка, комплект*	5	5 Газовый амортизатор	2	9 Угловая стяжка	4	13 Винт М8 x 20	8	17 Уголок стяжка	2
2 Ручка-хлястик подъемного механизма	1	6 Матрасодержатели*	2	10 Полка	4	14 Гайка М8	8		
3 Саморез 4,2 x 13	2	7 Болт М8x60*	4	11 Демпфер резиновый	12	15 Болт М8 x 45	4		
4 Механизмы подъема, пр. и лев., комплект	1	8 Винт М6 x 20	16	12 Винт М8 x 50	36	16 Шайба М8	4		

Правила по эксплуатации и уходу за мебелью

1. Открывать упаковку не стоит острыми инструментами чтобы не повредить обивку мебели. После распаковки на обивке могут быть складки, мятые фрагменты, а так же неправильная форма изделия — это быстро восстановится, поставив некоторое время в собранном виде при комнатной температуре. Претензии по повреждению деталей принимаются только у изделий БЕЗ следов сборки.

2. Для установки кровати выберите ровный участок пола. При искривлении пола возможны отклонения в работе механизма трансформации кровати, перекосы формы изделия. Установку или перестановку мебели следует производить только путём поднятия изделия за боковые стенки.

3. Уход за мебелью и правила эксплуатации. Собранную кровать не допускается двигать по поверхности. Используйте мебель в бытовых помещениях с температурой воздуха от +10 до +25°C и относительной влажностью 60-70%. Мебель должна быть защищена от воздействия прямых солнечных лучей, так как под их действием изменяется цвет и портится внешний вид изделия. Мебель не должна располагаться ближе 1 м от источников тепла, нагревательных приборов. Не следует ставить на поверхность мебели горячие предметы. Избегайте попадания на мебель воды или жидкости на изделие. Случайно попавшую на поверхность жидкость следует снять сухой тканью. Не допускается применения соды, стиральных порошков, абразивных паст и прочих, не предназначенных для ухода за мебелью средств. Удалять пыль в бельевом ящике с помощью пылесоса. При сьемном мебельном покрытии для удаления загрязнений пользуйтесь услугами специальных химчисток.

Уход за тканевыми покрытиями зависит от марки материала.

Loft: беречь от прямых солнечных лучей; размещать не ближе 40-60 см от источников тепла; не использовать абразивные средства; нельзя отжимать или перекручивать; отбеливание запрещено.

Velutto, Melange: беречь от прямых солнечных лучей; размещать не ближе 40-60 см от источников тепла; не использовать абразивные средства; деликатная чистка с использованием простых реагентов; сухая чистка пылесосом мягкой щеткой.

Во избежание дефектов соединительных швов обивки и поломок элементов каркаса, используйте каждую часть мебели строго по ее назначению. Нормальным эффектом эксплуатации мебели являются также изменения мягкости и упругости подушек спинки. Это не является дефектом мебели. Запрещается ходить и прыгать по кровати. Допустимая нагрузка на одну лату гибкого основания — не более 15 кг. Превышение допустимой нагрузки приводит к поломке латы или латодержателя. Во избежание появления скрипа в подвижных соединениях изделия при ослаблении узлов соединений, вызванных повышенными динамическими нагрузками, необходимо периодически их подтягивать и регулярно смазывать механизмы и петлевые соединения маслом высокой очистки. Допустимая нагрузка на кровать — 250 кг. Допустимая нагрузка на бельевой ящик — 50 кг. Запрещается эксплуатация кровати без матраса.

5. Порядок предъявления претензий на качество мебели. Претензии по комплектации или качеству мебели должны направляться покупателем непосредственно в магазин, где приобретена мебель, с обязательным приложением документов на покупку. Претензии от покупателей принимаются розничными торговыми организациями в течение гарантийного срока. Гарантийный срок эксплуатации мебели — 24 месяца на каркас изделия и механизмы, 12 месяцев на материал обивки. Срок службы — 10 лет.

Техническое описание (размеры изделий и деталей, в том числе на рисунках и в таблицах) приведено без обязательств с нашей стороны. Мы оставляем за собой право на внесение конструктивных изменений без ущерба функциональности, изменение ассортимента и окончательного дизайна нашей продукции.

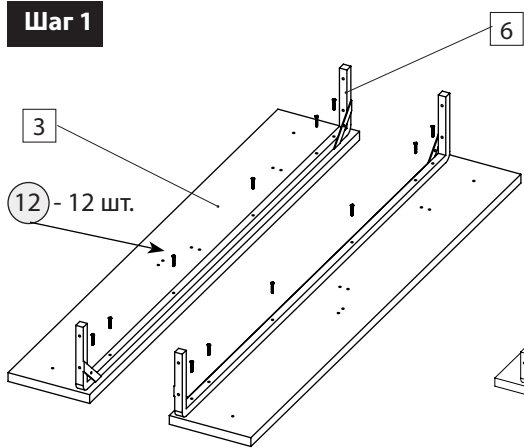
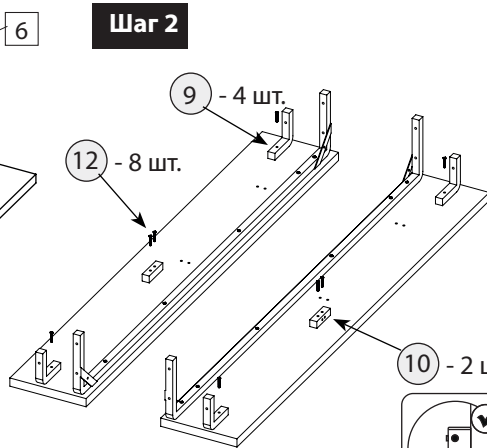
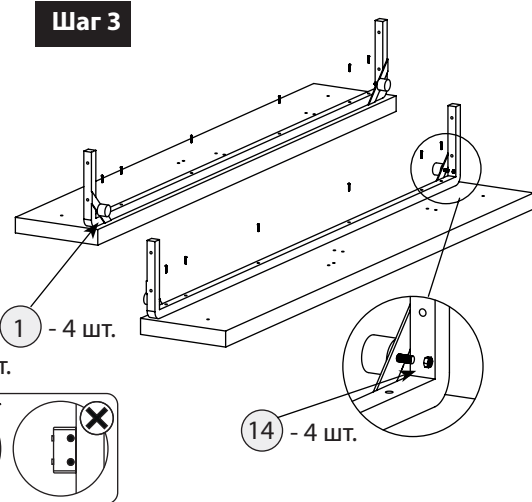
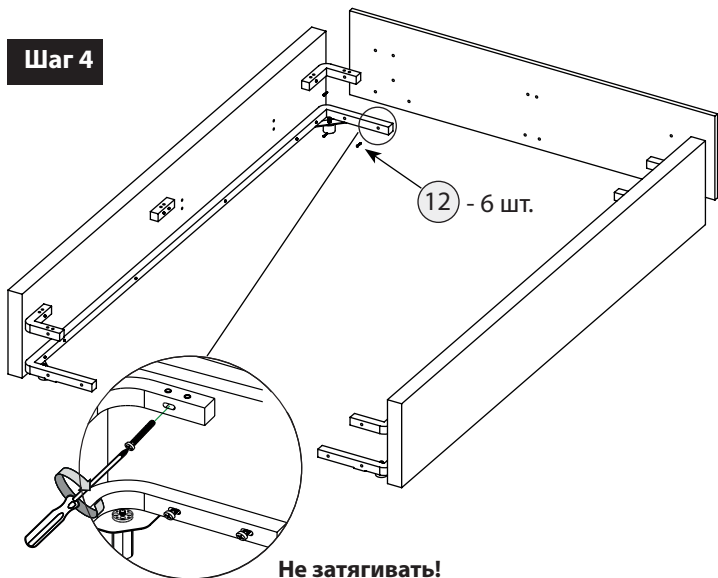
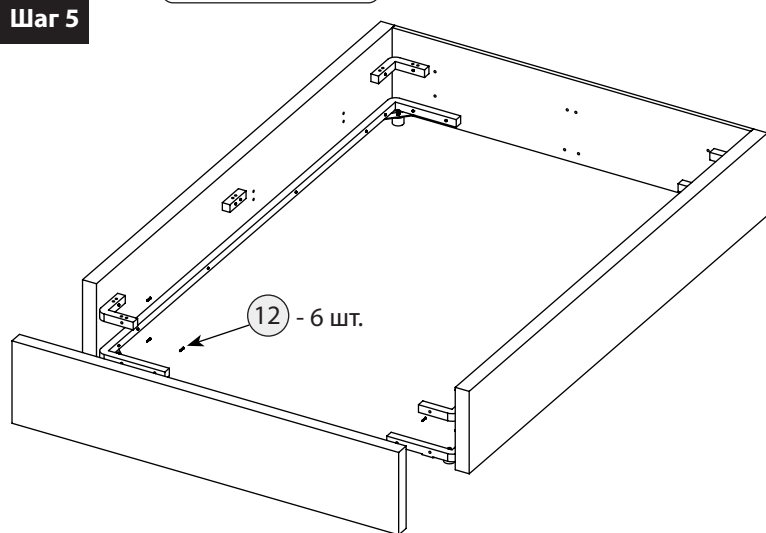
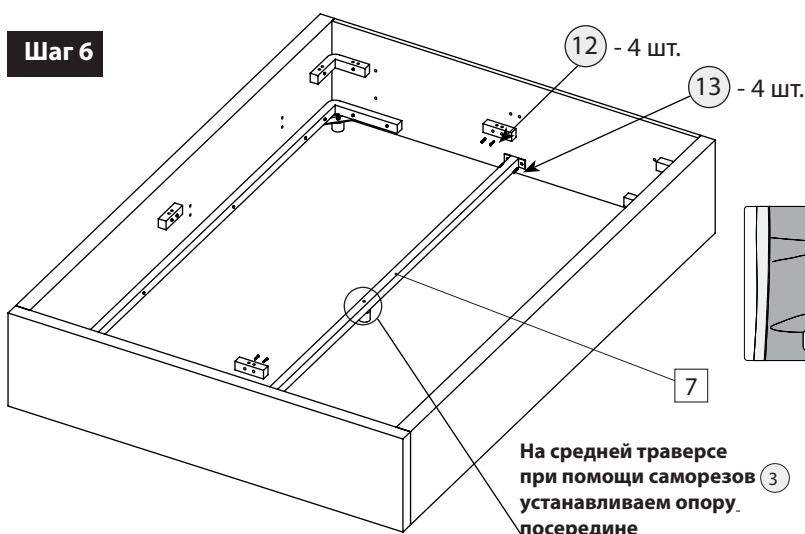
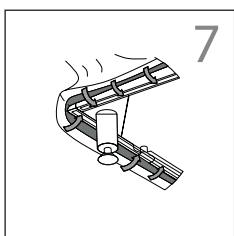
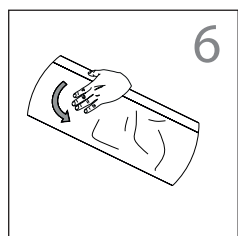
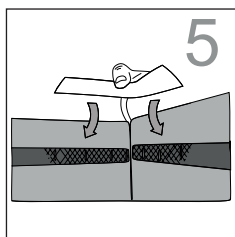
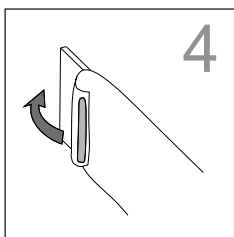
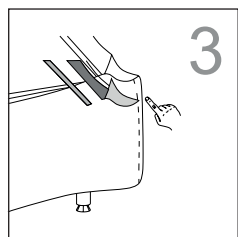
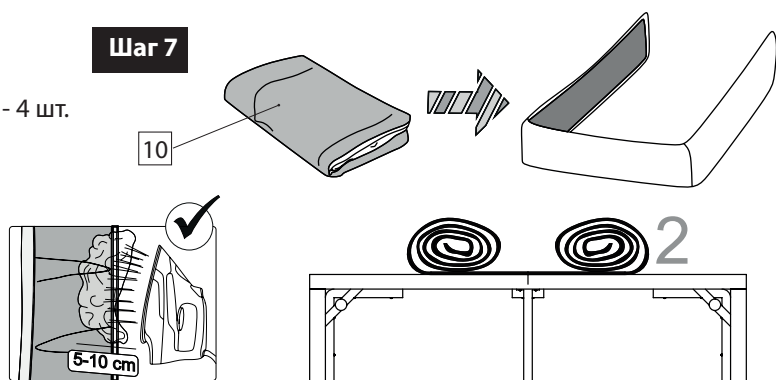
Шаг 1**Шаг 2****Шаг 3****Шаг 4****Шаг 5****Шаг 6****Шаг 7****Инструкция по установке чехла**

1. Поставить кровать вертикально на переднюю царгу (как показано на рисунке)
2. Расположить чехол сверху и равномерно распределить по боковым царгам
3. Совместите швы чехла с углами царг
4. Закрепите концы чехла
5. Закрепите верхний край чехла на углах
6. Равномерно распределите чехол на царгах
7. Закрепите нижний край чехла

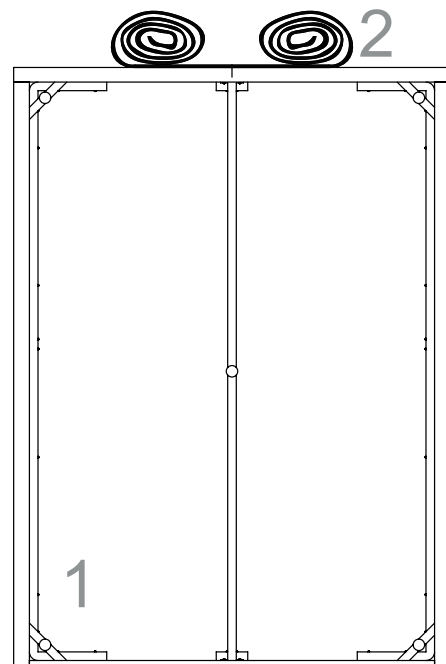

Шаг 8

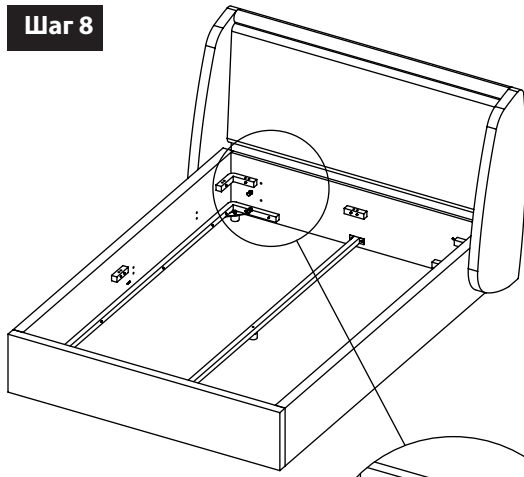

Шаг 9

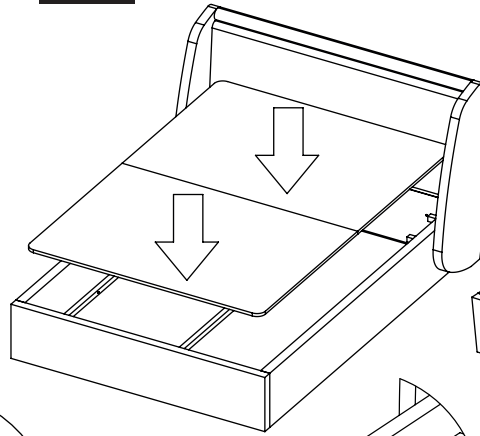

Шаг 10

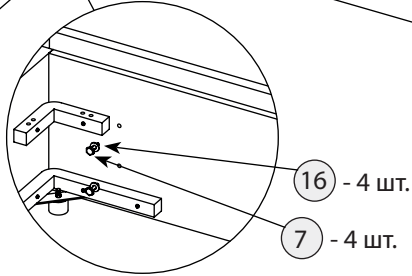
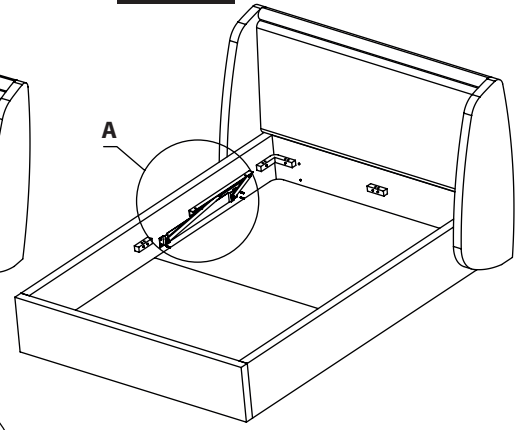

Вид А

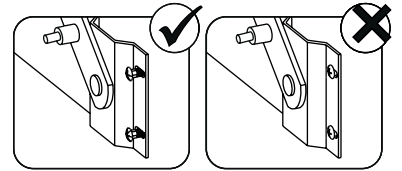
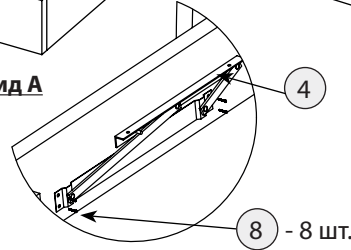

Шаг 11

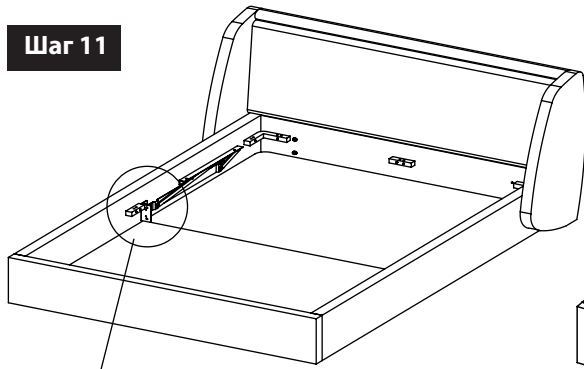

Шаг 12

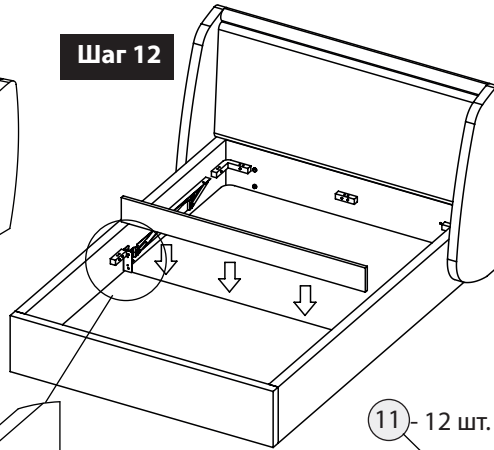

Шаг 13

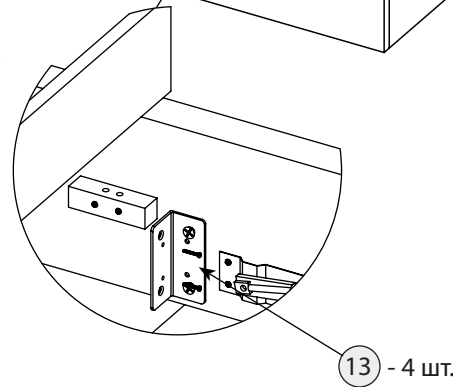
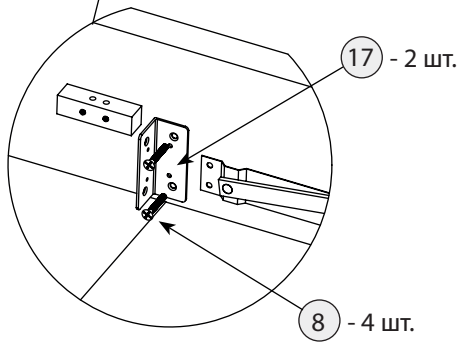
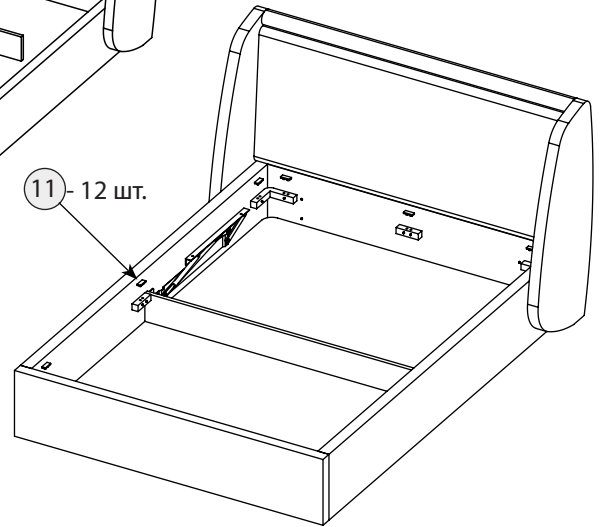

Шаг 14

После регулировки периметра затянуть винты

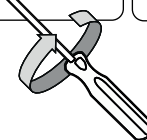
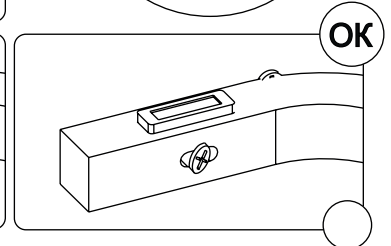
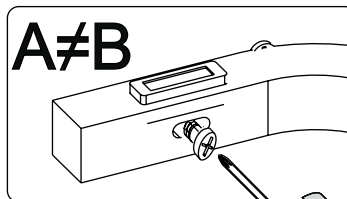
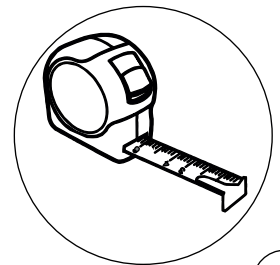
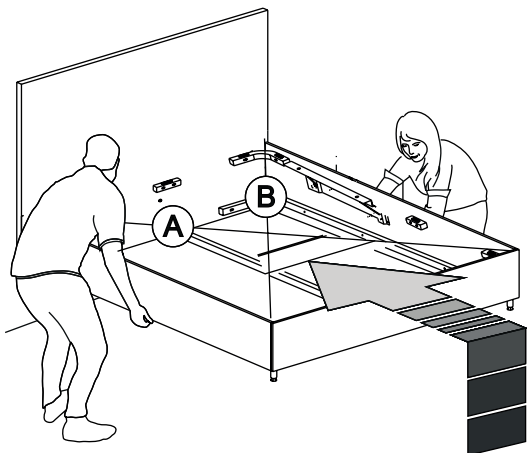

Шаг 15

Крепление подъемного механизма

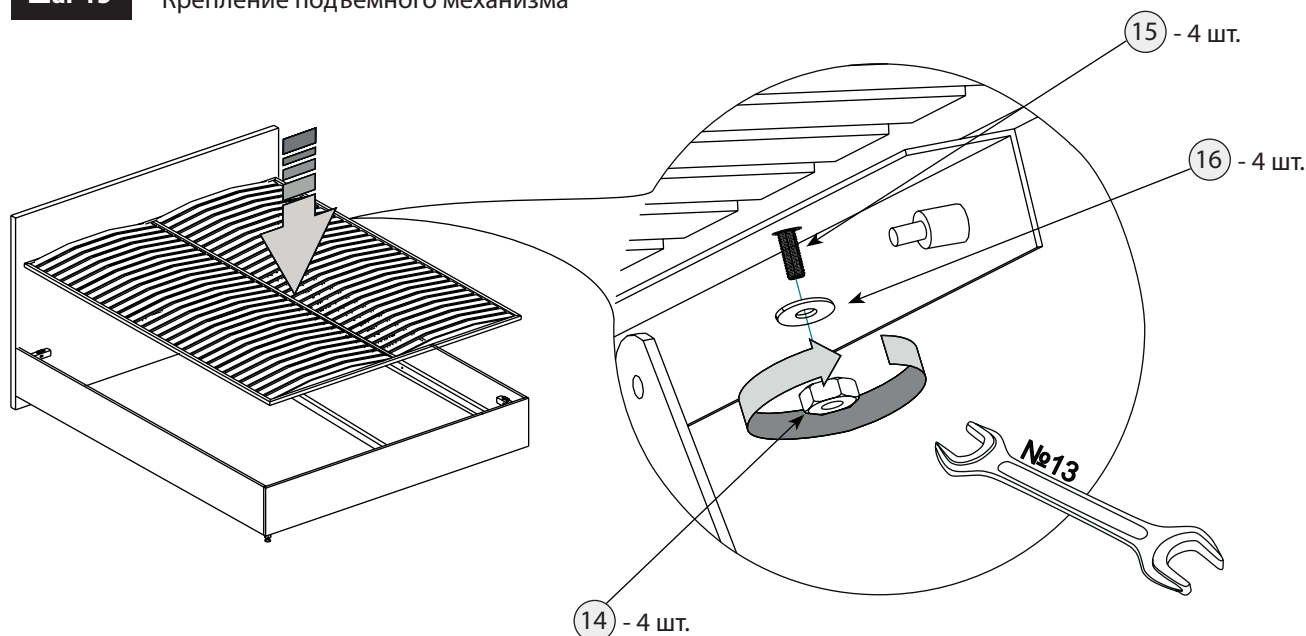

Шаг 16

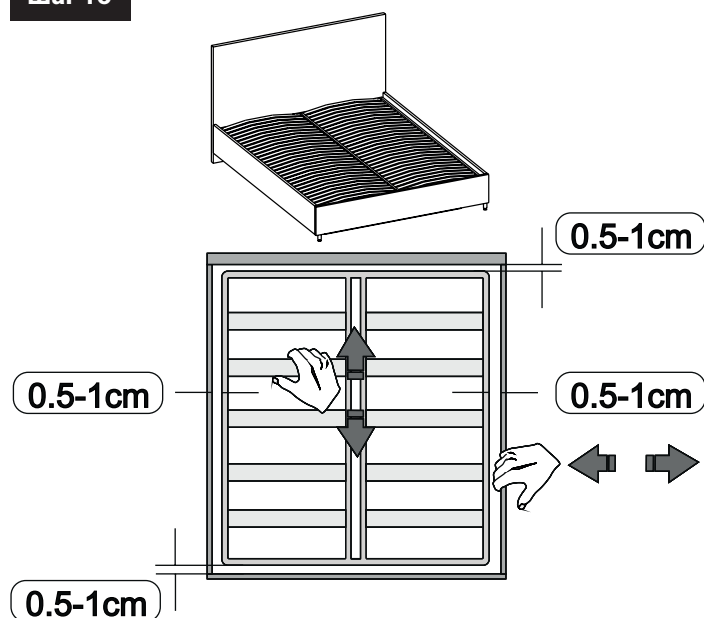

Шаг 17

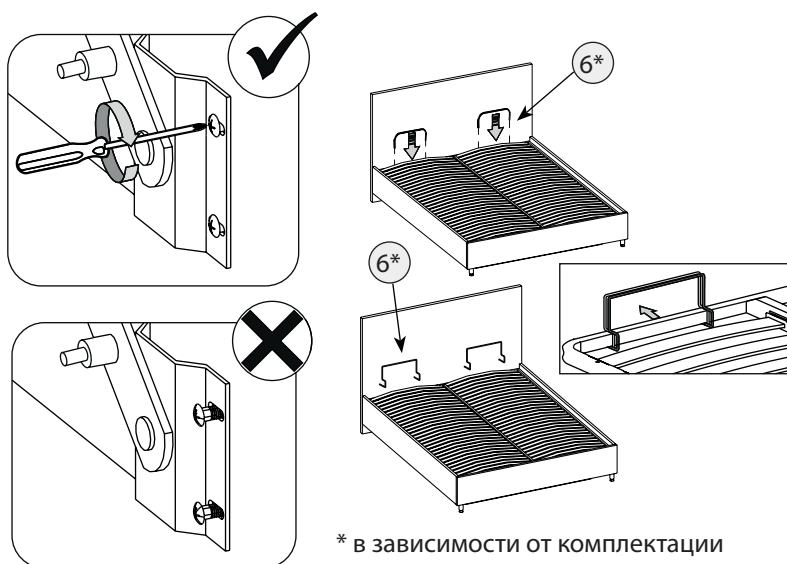

* В ЗАВИСИМОСТИ ОТ КОМПЛЕКТАЦИИ

Шаг 18

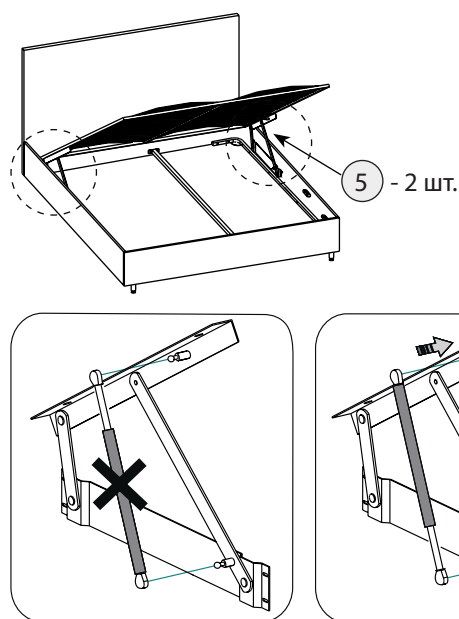

Шаг 19

Не пытайтесь сложить газлифт до установки на изделие. Убедитесь в правильности установки газлифта (штоком вниз). Складывание газлифтов без матраса на раме запрещено и травмоопасно. При складывании кроватей в первый раз в некоторых случаях требуется приложить небольшое усилие. Закрывайте раму, не боясь повредить амортизаторы. Если рама не закрывается с двумя установленными газлифтами, то это может быть связано с недостаточным весом купленного матраса.

Рекомендуется:

1. Снять один из газлифтов. Опустить раму кровати с установленным на нее матрасом
2. Аналогичную процедуру провести со вторым газлифтом.
3. Установить оба газлифта на подъемный механизм и опустить раму. Это устранил трудности со складыванием кровати.

Ширина	Вес
< 120 cm	5-30kg
140-200 cm	10-50kg

- Для снятия газового амортизатора:
1. Подведите плоскую отвертку под металлическую скобу крепления
 2. Поднимите скобу вверх
 3. Снимите крепление амортизатора со шпильки
 4. Повторите с нижней стороны