



08970999

М. 2028. Инструкция по сборке и эксплуатации мебели Лозанна 2. Антресоль Лз2-93, 94

АРТИС
мебель вашего стиля
EAC

ВНИМАНИЕ! Упаковку мебели до окончания сборки выбрасывать категорически запрещается.
В противном случае претензии по качеству мебели **ФАБРИКА НЕ ПРИНИМАЕТ**

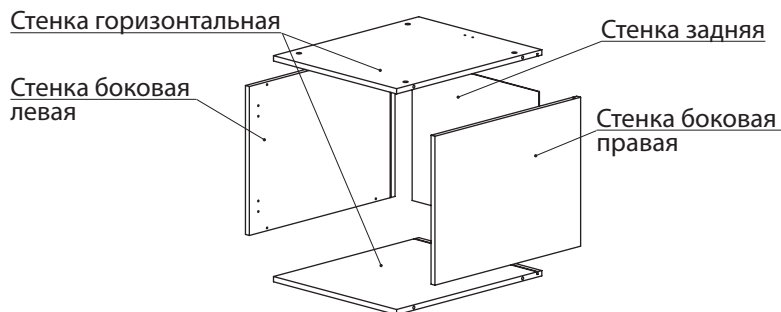
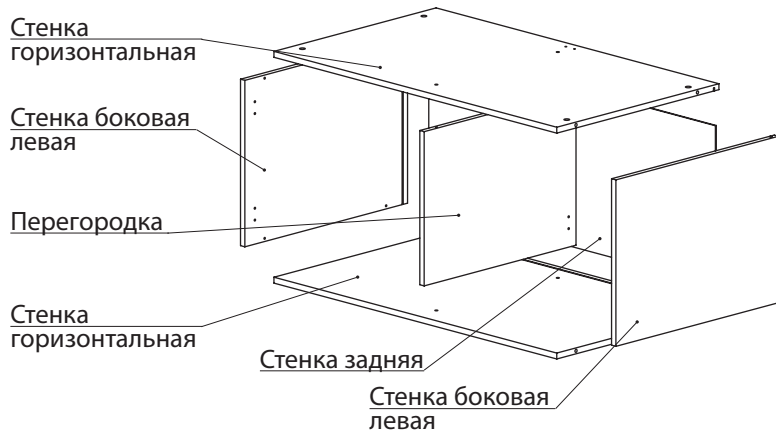
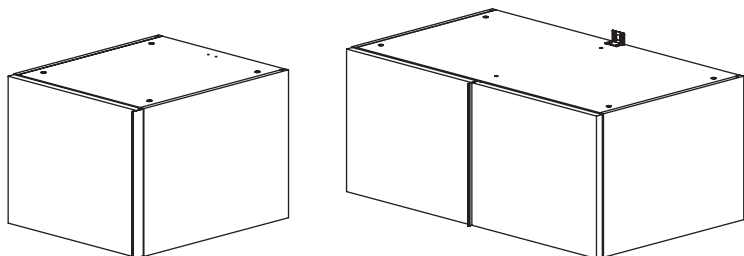
Лз2-93**Лз2-94****Сборка показана на примере Лз2-94****Спецификация Лз2-93. Детали**

Наименование	Кол., шт.	Код	Размер, мм	Толщ., мм
Артикул упаковки 5734 Кол-во 1				
Стенка задняя	1	D.4880-01	431 x 521	3,2
Артикул упаковки 5735 Кол-во 1				
Стенка бок. лев.	1	D.4822-01	450 x 600	16
Стенка бок. прав.	1	D.4822-02	450 x 600	16
Артикул упаковки 5736 Кол-во 1				
Стенка горизонтальная	2	D.3441-02	507 x 598	16

Спецификация Лз2-94. Детали

Наименование	Кол., шт.	Код	Размер, мм	Толщ., мм
Артикул упаковки 5740 Кол-во 1				
Стенка задняя	1	D.4886-01	431 x 1057	3,2
Артикул упаковки 5735 Кол-во 1				
Стенка бок. лев.	1	D.4822-01	450 x 600	16
Стенка бок. прав.	1	D.4822-02	450 x 600	16
Артикул упаковки 5743 Кол-во 1				
Стенка горизонтальная	1	D.2216-01	1043 x 598	16
Стенка горизонтальная	2	D.2216-03	1043 x 598	16
Артикул упаковки 5742 Кол-во 1				
Перегородка	2	D.4887-01	417 x 560	16

Спецификация. Двери

Артикул упаковки 7445 Кол-во: для Лз 2-93 - 1, 94 - 2				
Дверь	1	D.4878-02	533 x 447	25
Артикул упаковки 7602 Кол-во: для Лз 2-93 - 1, 94 - 2				
Дверь МДФ	1	D.6791-01	533 x 447	18
Артикул упаковки 5737 Кол-во: 1				
Ручка профиль	1	M.2131	447 x 43	20
Артикул упаковки 10172 Кол-во: 1				
Ручка профиль	1	F.0752-01	447 x 43	20

Количество фурнитуры на изделие Лз2-93/94

Тип фурнитуры	Кол-во	Тип фурнитуры	Кол-во	Тип фурнитуры	Кол-во	Тип фурнитуры	Кол-во
1  Экцентрик	8	6  Шуруп 3 x 13	2	11  Шуруп 4x16	4 / 8	16  Заглушка d = 5 мм	8 / 2
2  Дюбель	8	7  Навес	1	12  Декор «Артис»	2 / 4		
3  Конфирмат 7x70	- / 4	8  Петля	2 / 4	13  Стяжка	4		
4  Фиксатор задней стенки	6 / 10	9  Ответная планка с евровинтом	2 / 4	14  Шуруп 4 x 30	4 / 6		
5  Гвоздь	- / 4	10  Ключ шестигранный	1	15  Демпфер	2 / 4		

Шаг 1 Стенка горизонтальная

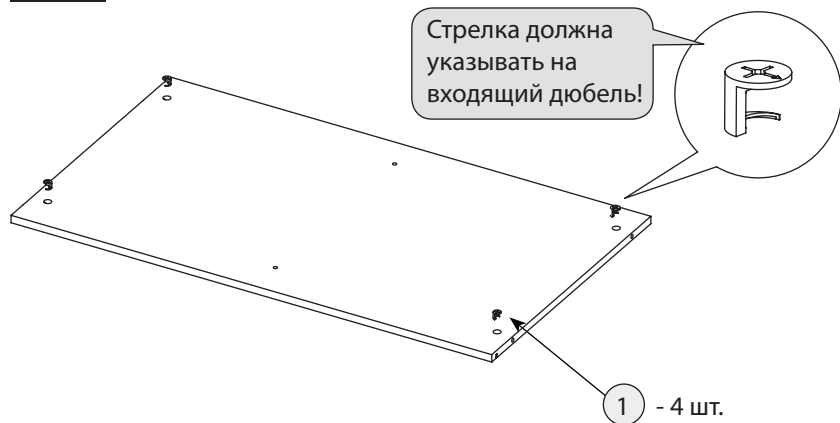

Шаг 2 Стенка боковая

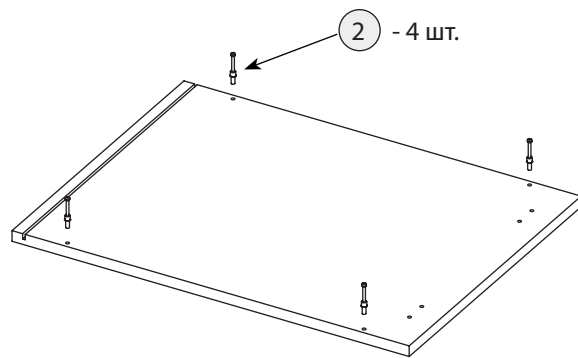

Шаг 3 Собрать, как показано на рисунке

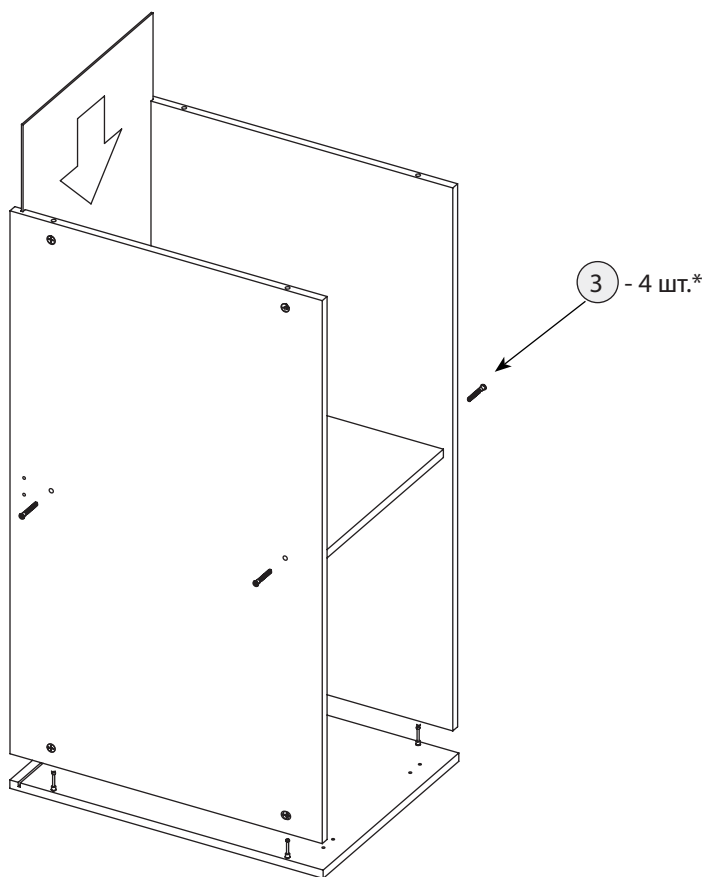

После соединения эксцентрики закрутить по часовой стрелке до упора.

* - только для Лз2-94

Шаг 4 Собрать, как показано на рисунке

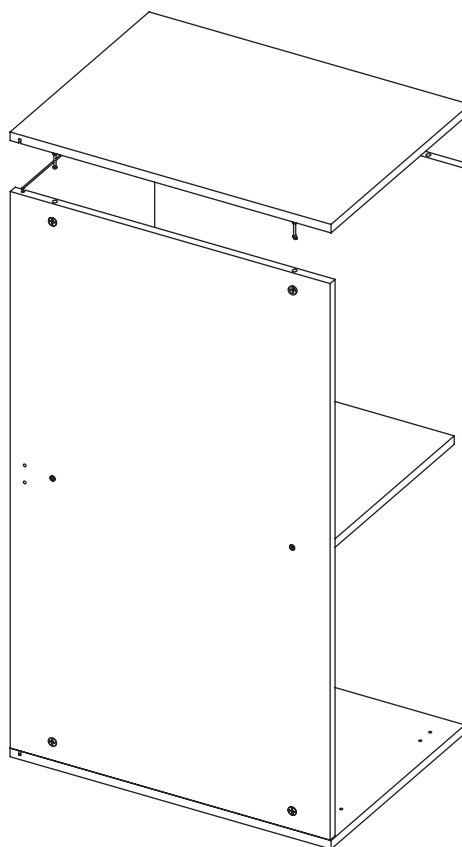

После соединения эксцентрики закрутить по часовой стрелке до упора.

Шаг 5 Зафиксировать заднюю стенку

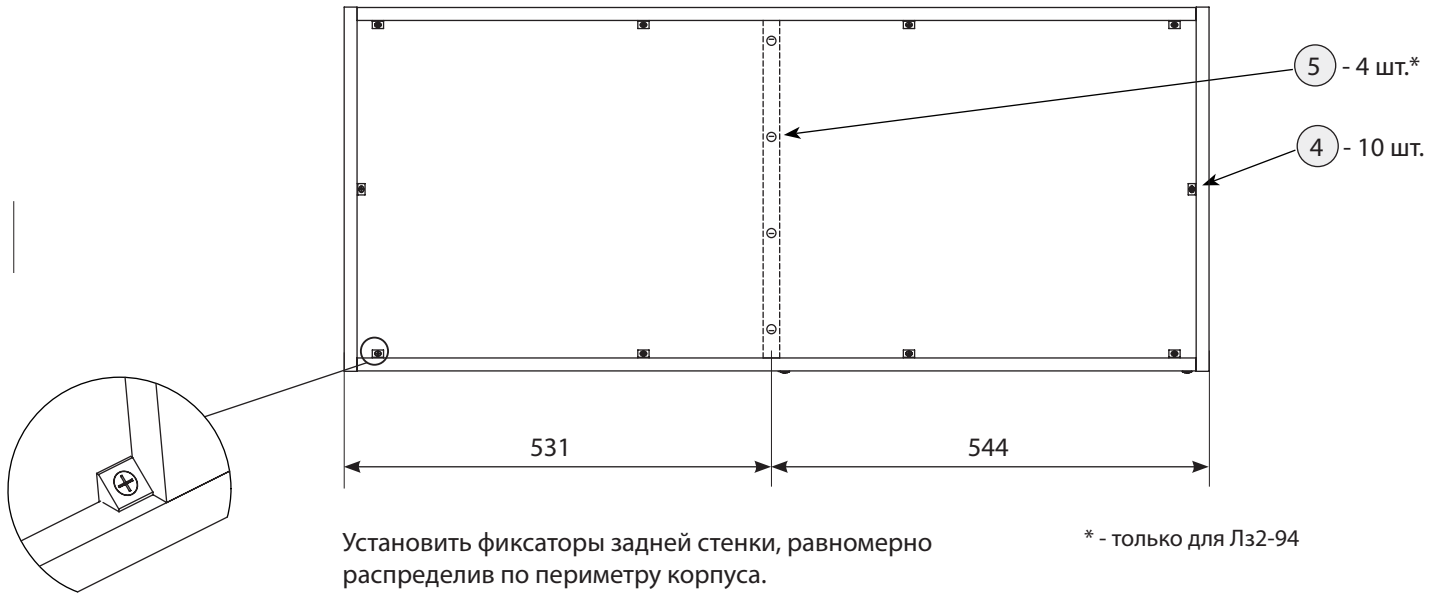

Шаг 6 Дверь

Шаг 7 Установка петли на дверь

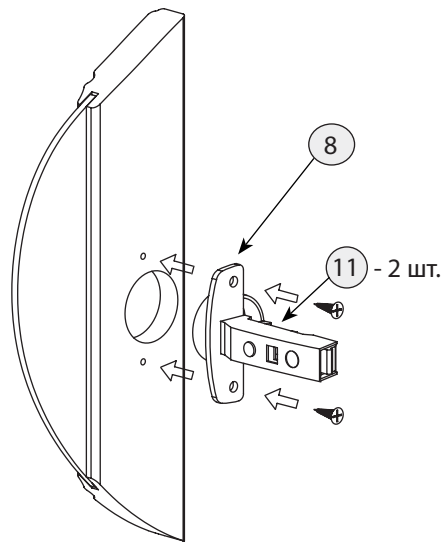
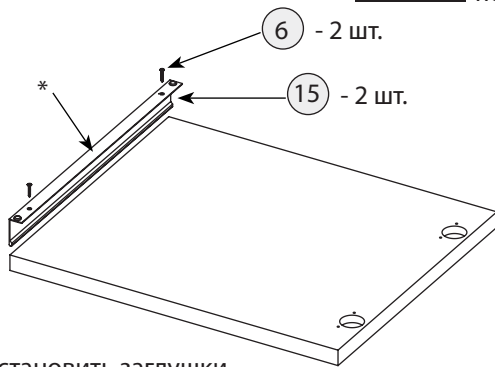

Шаг 8 Установка ответной планки



Шаг 9 Соединение петли с ответной планкой

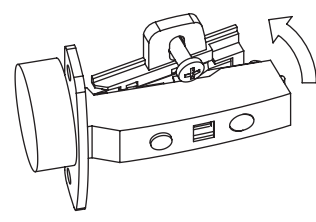
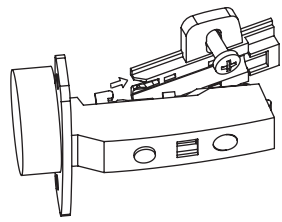

Шаг 10 Регулировка петель

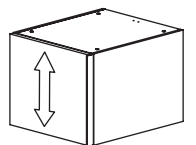
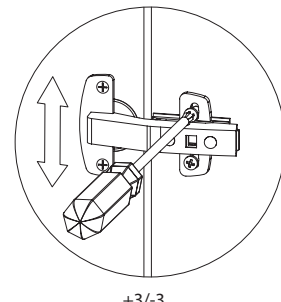
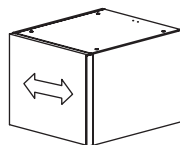
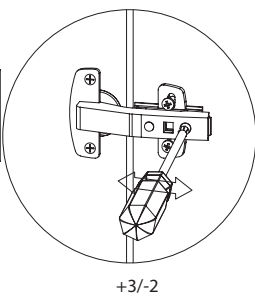
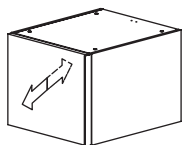
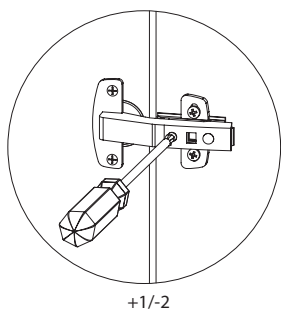

Шаг 12 Крепление к шкафам

Показано крепление «со стороны шкафа»

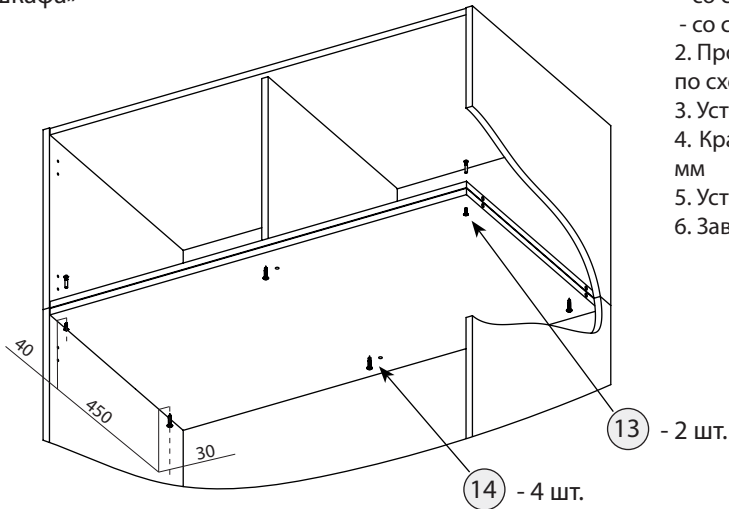

Внимание! Перед установкой антресолей на собранную композицию рекомендуется ослабить межсекционные стяжки шкафов для точной установки.

1. Определиться со способом крепления:
 - со стороны шкафа;
 - со стороны антресоли.
2. Просверлить отверстия в горизонтальной стенке шкафа, либо антресоли по схеме (Ø 5 мм, насквозь).
3. Установить и выровнять антресоль по шкафу.
4. Крайние передние отверстия под межсекционную стяжку досверлить Ø 5 мм
5. Установить межсекционную стяжку (13)
6. Завернуть шуруп 4 x 30 (14)

Шаг 13

После установки и крепления к шкафу стянуть с соседними антресолями, используя межсекционную стяжку

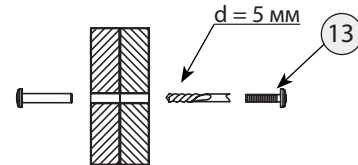

Шаг 14 Крепление навески к стене. Допускается выбор места установки уголка

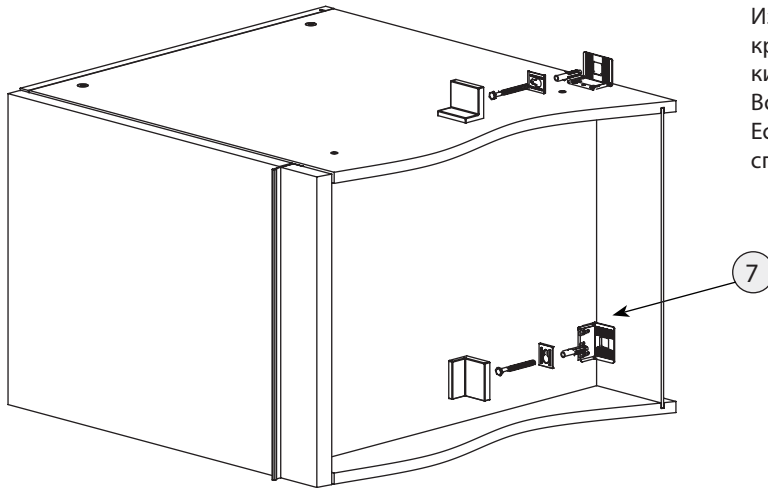

Изделие должно быть прикреплено к стене с помощью прилагаемого крепежа который подходит для крепления шкафа к стене из бетона или кирпича без пустот.

Всегда выбирайте крепеж который подходит к материалу Ваших стен. Если прилагаемый крепеж не подходит к Вашим стенам обратитесь в специализированный магазин.

Шаг 15 После установки изделия и регулировки всех механизмов необходимо все отверстия и видимые эксцентрики минификсов закрыть заглушками.

Правила по эксплуатации и уходу за мебелью

Сохранность качества приобретённой мебели зависит от соблюдения условий её хранения и эксплуатации.

1. Транспортировка мебели. Мебель в собранном виде должна перевозиться в вертикальном положении с закрытыми дверьми и ящиками транспортными средствами, приспособленными для перевозки и предохранения мебели от повреждений, загрязнений и атмосферных осадков. Мебель, перевозимая при температуре ниже 0°C, охлаждается и при установке в помещение «запотеваает», поэтому её следует немедленно протереть чистой сухой мягкой тканью.

2. Установка мебели. Мебель не следует устанавливать близко к сырым и холодным стенам или к источникам тепла (печам, батареям и др. отопительным приборам). Минимальное расстояние 0.5 м. Установку или перестановку мебели следует производить только путём поднятия изделия за боковые стенки. При не ровных полах под опорные элементы мебели вставляются установочные клинья.

3. Эксплуатация мебели. Используйте мебель в помещениях с температурой воздуха от 10 до 55°C и относительной влажностью не более 80%.

Мебель и зеркала должны быть защищены от воздействия прямого солнечного света, так как под их действием изменяется цвет и портится внешний вид изделия. Не допускайте попадания на мебель агрессивных жидкостей (спирта, ацетона, растворителей, кислот, щелочей, масел и т. п.). Случайно попавшую на поверхность жидкость следует немедленно стереть сухой тканью. Не следует ставить на поверхность мебели горячие предметы. Корпусная мебель должна использоваться в соответствии с функциональным назначением каждого отдельного предмета.

Все тяжести следует размещать внутри шкафов и тумб таким образом, чтобы добиться равномерного распределения нагрузки по всей имеющейся площади и обеспечить необходимое равновесие скользящих частей. Вещи на полках рекомендуется размещать по принципу: наиболее тяжелые — ближе к краям (опорам), более легкие — ближе к центру. Высокие элементы (колонны, многоярусные шкафы, комоды и т.д.) рекомендуется больше нагружать в нижних секциях для обеспечения лучшей устойчивости этих элементов. При эксплуатации корпусной мебели **не допускается** статическая вертикальная нагрузка (в особенности с приложением усилия к одной точке): на дно ящиков — более 5 кг, на полки, крышки (шкафов, стеллажей, тумб) — более 10 кг. Нормальное усилие открытия дверей — до 3 кг, усилие выдвигания ящиков — до 5 кг. При ослаблении резьбовых соединений периодически их подтягивайте.

4. Уход за мебелью. Производите уход за мебелью сухой мягкой тканью (фланель, миткаль) с помощью специальных средств, придающих блеск поверхности, защищающих от появления статического электричества. Не допускается применять средства, не предназначенные для ухода за мебелью. Для ухода за стеклянными и зеркальными поверхностями следует использовать только средства мягкого воздействия, не обладающие абразивным действием и не содержащие агрессивных компонентов. Внимательно читайте состав чистящих средств.

5. Порядок предъявления претензий на качество мебели. Претензии по комплектации или качеству мебели должны направляться покупателем непосредственно в магазин, где приобретена мебель, с обязательным приложением документов на покупку. Претензии от покупателей принимаются розничными торговыми организациями в течение гарантийного срока. Гарантийный срок эксплуатации мебели — 5 лет. Срок службы — 10 лет.

Техническое описание (размеры изделий и деталей, в том числе на рисунках и в таблицах) приведено без обязательств с нашей стороны. Мы оставляем за собой право на внесение конструктивных изменений без ущерба функциональности, изменение ассортимента и окончательного дизайна нашей продукции.