



09008999

М.0946. Инструкция по сборке  
и эксплуатации мебели  
**Вставка мягкая Ч 01А, 02А, 05А**



**АРТИС**  
мебель вашего стиля

**ЕАС**

**ВНИМАНИЕ!** Упаковку мебели до окончания сборки выбрасывать категорически запрещается.  
В противном случае претензии по качеству мебели **ФАБРИКА НЕ ПРИНИМАЕТ**

**Шаг 1** Просверлить отверстия  $D = 8$  мм, установив «Шаблон-кондуктор» согласно схеме.

Спинка кровати Челси 01А, 02А

Спинка кровати Челси 05А

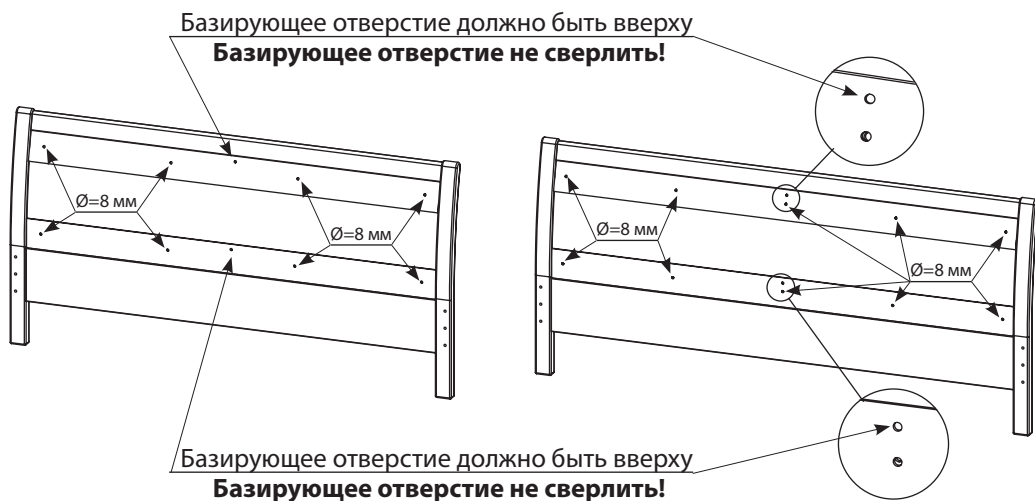

**Шаг 2** Закрепить мягкую вставку винтами через просверленные отверстия М4х15.

Винт М4х15 - 8 шт. (кровать Челси 01А, 02А)/10 шт. (кровать Челси 05А)

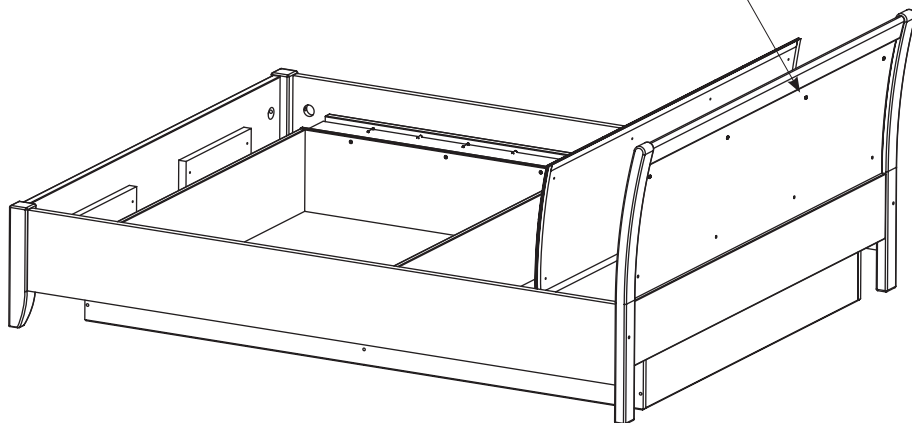

## УВАЖАЕМЫЙ ПОКУПАТЕЛЬ!

Вы приобрели комплект деталей изделия мебели. Рекомендуется пользоваться услугой по сборке специализированных (имеющих пригодные для этих целей оборудование, инструменты, технологии и персонал) организаций, поскольку в этом случае за качество оказанной услуги отвечает такая организация. Не рекомендуется производить самостоятельную сборку мебели, приобретенной в разобранном виде, или ее «ремонт», «усовершенствование», а также прибегать для этих целей к помощи специалистов сомнительной квалификации. Кажущаяся на первый взгляд простота сборки мебели может быть ошибочной: для правильной сборки необходим профессионализм (наличие необходимых знаний и навыков; знание технологических особенностей изготовления мебельных изделий различных предприятиями мебельной отрасли, свойств материалов и конструкций, приемов обработки, последовательности монтажа и подключения, совместимости и допустимости применения дополнительного оборудования и т. п.).

**Внимание!** В случае самостоятельной или неквалифицированно исполненной сборки (подключения, ввода в эксплуатацию) возможно не только возникновение недостатков в изделиях (их элементах) и, как следствие, — утрата права на гарантийное обслуживание, но и возникновение серьезной опасности для жизни, здоровья людей и/или сохранности прочего имущества! Выполнив качественную сборку и установку, а также соблюдая правильные условия хранения, ухода и эксплуатации, приобретенная Вами мебель прослужит долго и надёжно.

**Правила ухода за искусственной кожей и велюром:** Важно избегать попадания прямых солнечных лучей.

### **Нельзя:**

- ставить мебель вплотную к источникам тепла;
- проводить химическую чистку кожанам;
- использовать для чистки воду, спирт, ацетон и перхлорэтилен; применять хлорку и все виды полиролей;
- отскабливать засохшие пятна острыми предметами или абразивными веществами;
- гладить утюгом;
- сушить феном.

### **Допустимо:**

- при выведении пятна использовать раствор шампуня или мыла;
  - удаление производить мягкой губкой или салфеткой.
- Сохранность качества приобретённого изделия зависит от соблюдения условий хранения и эксплуатации.

### **Порядок предъявления претензий на качество мебели.**

1. Претензии по комплектации или качеству мебели должны направляться покупателем непосредственно в магазин, где приобретена мебель, с обязательным приложением документов на покупку.
2. Претензии от покупателей принимаются розничными торговыми организациями в течение гарантийного срока.
3. Дефектами изделия не являются:
  - особенности, обусловленные фактурой материала или стилем создания изделия, такие как незначительные цветовые отличия или отличия текстуры элементов изделия;
  - незначительное цветовое отличие элементов изделия от образцов, представленных в каталогах и иных печатных изданиях, обуславливаемое полиграфическими причинами;
  - незначительное цветовое отличие элементов от образцов, выставленных в торговых точках, поскольку цвет поверхностей в процессе хранения и эксплуатации может меняться;
  - по указанной выше причине, не является дефектом несоответствие по цвету с приобретенной ранее мебелью элементов на замену или элементов по дополнительным заказам;
  - повреждения и цветовые изменения, возникшие в результате внешнего воздействия после получения мебели в собственность;
  - истирание покрытия в процессе эксплуатации;
4. Гарантия не распространяется на дефекты, имеющие следующее происхождение:
  - если повреждение вызвано нарушением указанных правил хранения и эксплуатации изделия;
  - если изделие эксплуатируется в условиях, отличных от нормальных условий эксплуатации;
  - если повреждение явилось следствием обстоятельств непреодолимой силы, а именно: пожара, стихийных бедствий или иных катастроф;
  - если повреждение изделия вызвано ремонтом, осуществленным лицами, не имеющими сертификатов на оказание таких услуг;
  - если в процессе сборки изделия была не соблюдена инструкция по сборке;
  - если в течении гарантийного срока часть или части изделия были заменены частью или частями, которые не были произведены и санкционированы изготовителем.
5. Гарантийный срок эксплуатации — 5 лет. Срок службы — 10 лет.

### **ВНИМАНИЕ!**

Упаковку мебели до окончания сборки выбрасывать категорически запрещается.  
В противном случае претензии по качеству мебели **ФАБРИКА НЕ ПРИНИМАЕТ**