



08961999

М. 2025. Инструкция по сборке и эксплуатации мебели Лозанна. Шкаф угловой Лз2-32



АРТИС

мебель вашего стиля
EAC

ВНИМАНИЕ! Упаковку мебели до окончания сборки выбрасывать категорически запрещается.
В противном случае претензии по качеству мебели **ФАБРИКА НЕ ПРИНИМАЕТ**



* Используется совместно с другими шкафами

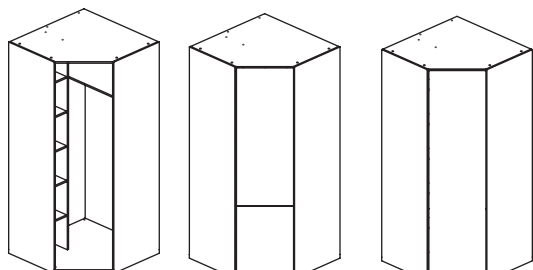

Комбинированные двери

Двери МДФ

Спецификация Лз2-32. Детали

Наименование	Кол., шт.	Код	Размер, мм	Толщ., мм
Артикул упаковки 3453 Кол-во 1				
Стенка нижняя	1	D.3333-01	978 x 978	38
Стенка верхняя	1	D.2078-01	978 x 978	16
Артикул упаковки 3458 Кол-во 1				
Стенка боковая правая	1	D.3198-02	2199 x 600	16
Стенка задняя	1	D.2144-02	2144 x 574	16
Артикул упаковки 3454 Кол-во 1				
Стенка боковая левая	1	D.3198-03	2199 x 600	16
Артикул упаковки 2463 Кол-во 1				
Перегорodka	1	D.2143-01	2144 x 370	16
Артикул упаковки 2458 Кол-во 1				
Полка	5	D.2142-01	368 x 360	16
Артикул упаковки 2475 Кол-во 1				
Полка	1	D.2166-01	942 x 574	16
Артикул упаковки 2490 Кол-во 1				
Прокладка	2	D.2111-01	2199 x 100	25
Артикул упаковки 2477 Кол-во 1				
Стенка задняя	1	D.2167-01	2158 x 963	3,2
Артикул упаковки 2461 Кол-во 1				
Стенка задняя	1	D.2146-01	2158 x 391	3,2
Артикул упаковки 2493 Кол-во 1				
Штанга для вешалок 934	1	D.2168-01	934	
Артикул упаковки 2467 Кол-во 1				
Ручка-профиль	1	D.2265-01	2158	
Артикул упаковки 10092 Кол-во 1				
Ручка-профиль	1	F.0750-01	2158	

Спецификация. Двери комбинированные

Артикул упаковки 7433 Кол-во 1				
Дверь	1	D.2080-03	533 x 717	25
Артикул упаковки 7434 Кол-во 1				
Дверь	1	D.1773-07	533 x 1438	25

Спецификация. Двери МДФ

Артикул упаковки 7592 Кол-во 1				
Дверь лев.	1	D.6786-03	2158 x 533	18
Артикул упаковки 7593 Кол-во 1				
Дверь прав.	1	D.6786-04	2158 x 533	18

Количество фурнитуры на изделие

Тип фурнитуры	Кол-во	Тип фурнитуры	Кол-во	Тип фурнитуры	Кол-во	Тип фурнитуры	Кол-во
1 Гвоздь	75	8 Стяжка	8	15 Фиксатор задней стенки	20	22 Заглушка конфирмата	4
2 Декор «Артис»	6	9 Винт М4 x 40	8	16 Гайка опоры	5	23 Шуруп 4,2x25	6
3 Демпфер	2	10 Шуруп 4x16	16	17 Опора мебельная	5	24 Стяжка штекерная D5	5*
4 Дюбель	35	11 Шуруп 3 x 13	6	18 Доводчик двери	3	25 Шкант 8 x 30	4
5 Ключ шестигранный	1	12 Штангодержатель	2	19 Петля 4-х шарнирная угловая накладная	6	26 Подпятник войлочный	5
6 Конфирмат 7x70	4	13 Эксцентрик	35	20 Заглушка эксцентрика	28		
7 Ответная планка с евровинтом	6	14 Конфирмат 7x50	4	21 Заглушка d = 8 мм/5 мм	5/13		

*Только для комбинированных дверей

Шаг 1 Перегородка

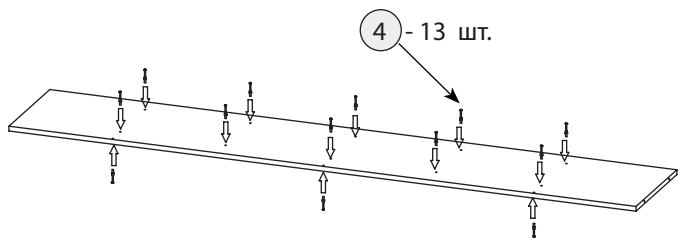

Шаг 2 Стенка задняя

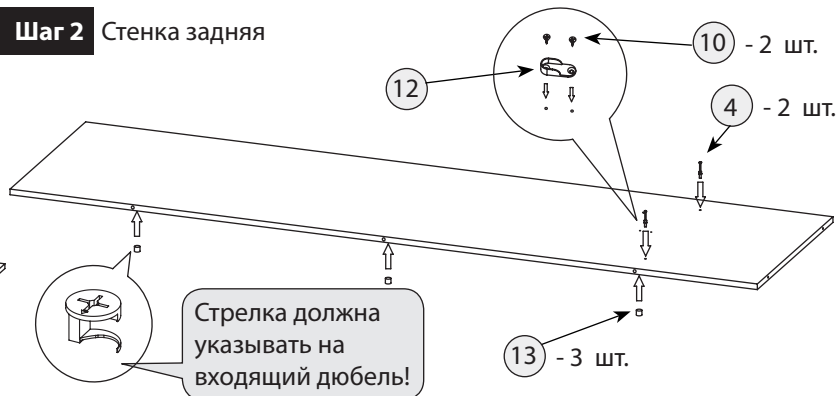

Шаг 3 Собрать, как показано на рисунке

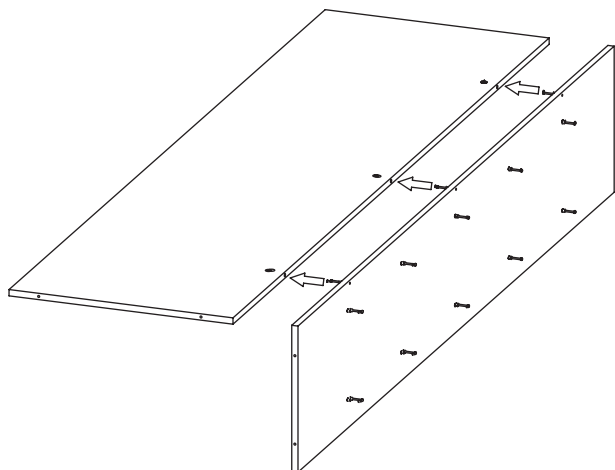

Шаг 4 Полка

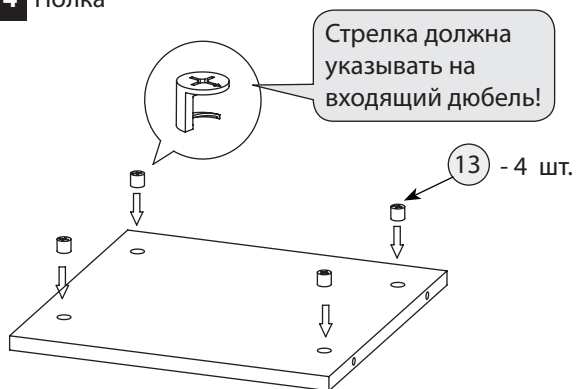

Шаг 5 Стенка верхняя



Шаг 6 Стенка боковая

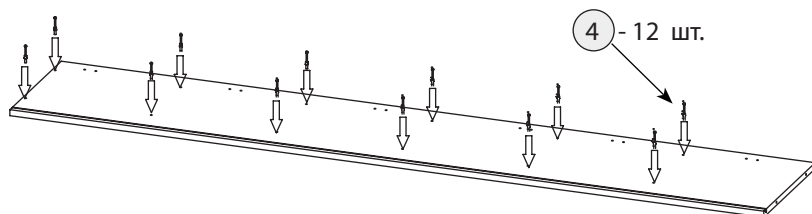

Шаг 7

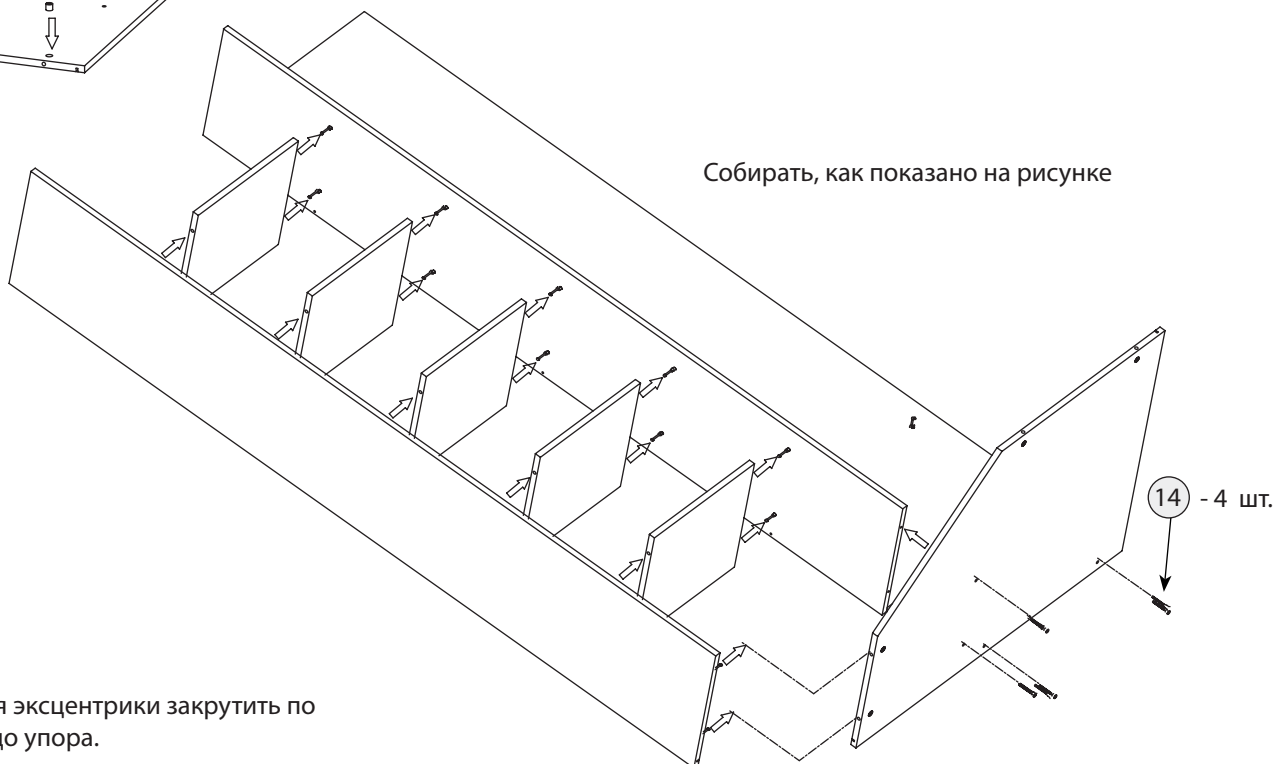

После соединения эксцентрики закрутить по часовой стрелке до упора.

Шаг 8 Полка

Стрелка должна указывать на входящий дюбель!

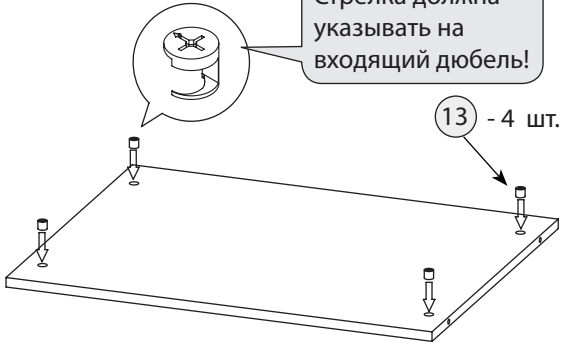
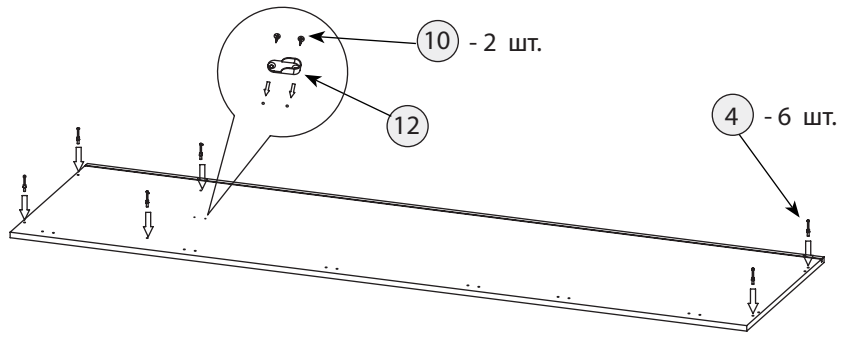
**Шаг 9** Стенка боковая**Шаг 10** Стенка нижняя

Стрелка должна указывать на входящий дюбель!

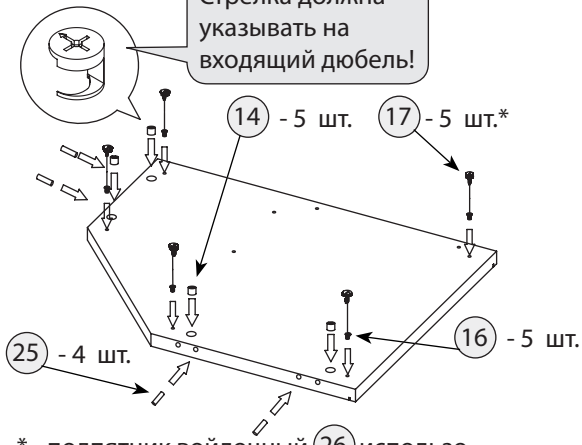

* - подпятник войлочный (26) использовать в зависимости от типа напольного покрытия (по необходимости), чтобы избежать его повреждение

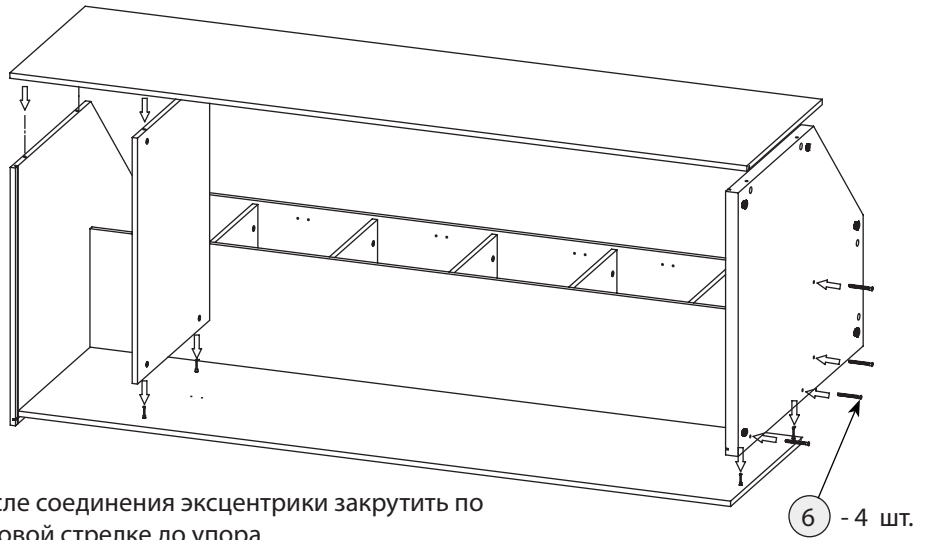
Шаг 11 Собрать, как показано на рисунке

После соединения эксцентрики закрутить по часовой стрелке до упора.

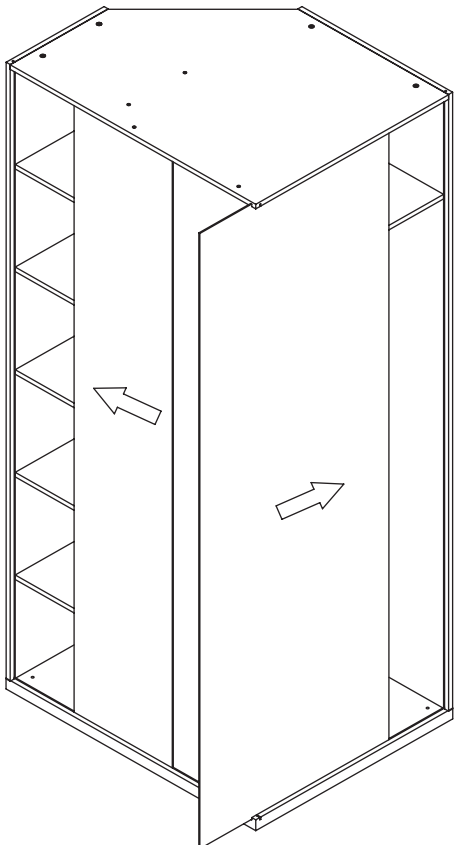
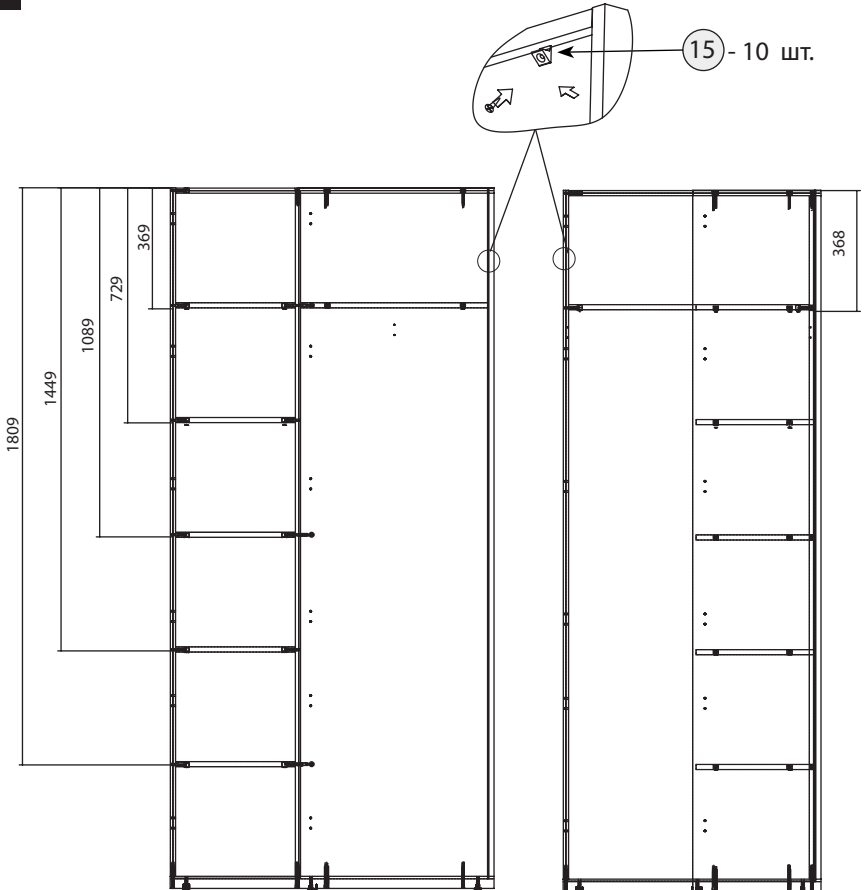
Шаг 12 Вставить задние стенки**Шаг 13** Закрепить задние стенки и полки гвоздями

Зафиксировать заднюю стенку фиксаторами, как показано на рисунке и прибить гвоздями к полкам, согласно схеме.

Шаг 14 Сборка двери

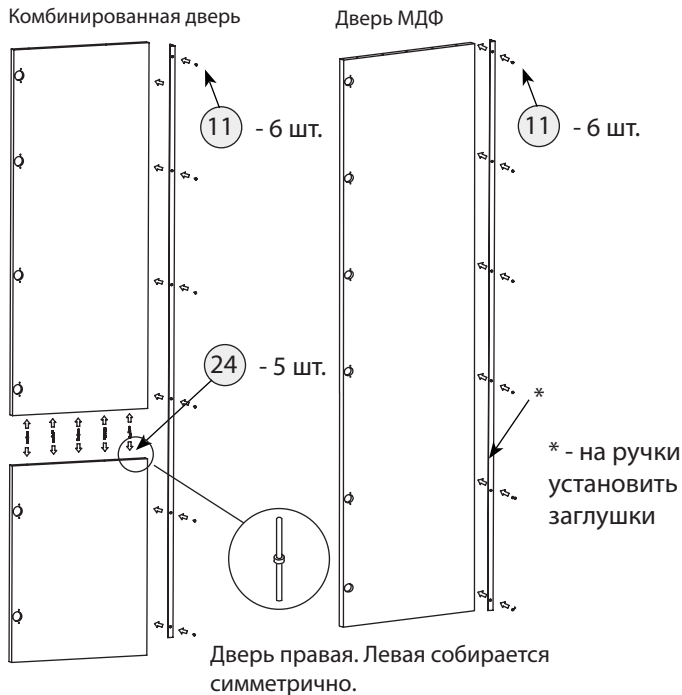

Шаг 15 Установка петли на дверь

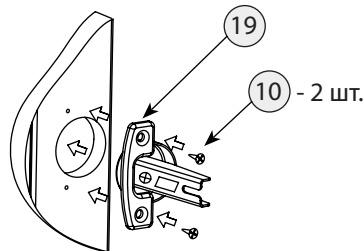

Шаг 16 Установка ответной планки

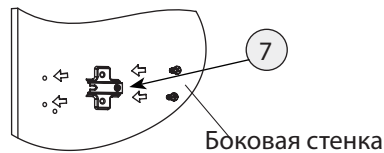

Шаг 17 Соединение петли с ответной планкой

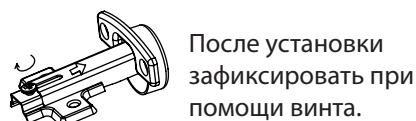

Шаг 18 Регулировка петель

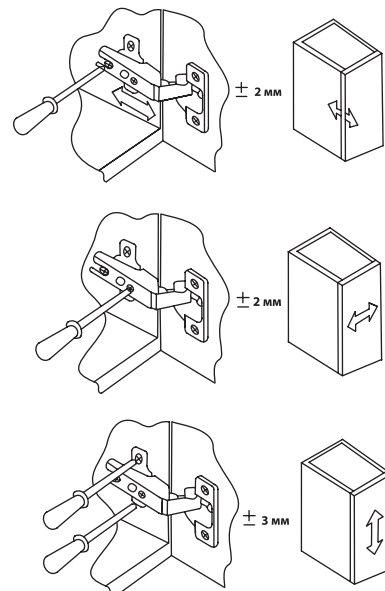

Шаг 19 Установка доводчика на петлю

1. Вставьте доводчик в отверстия петли. 2. Надавите на него рукой.

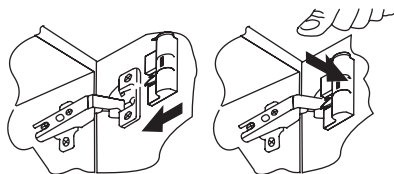

Шаг 20

После установки изделия и регулировки всех механизмов необходимо все отверстия и видимые эксцентрики минификсов закрыть заглушками.

Шаг 21 Для крепления рядом стоящих шкафов друг к другу используйте межсекционную стяжку.

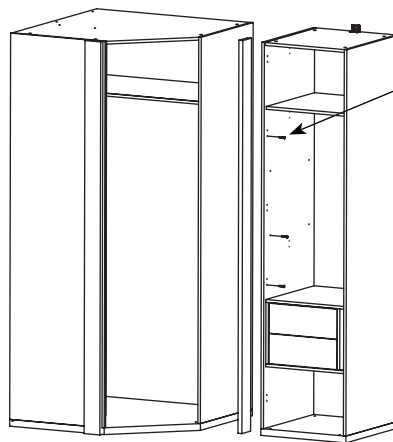
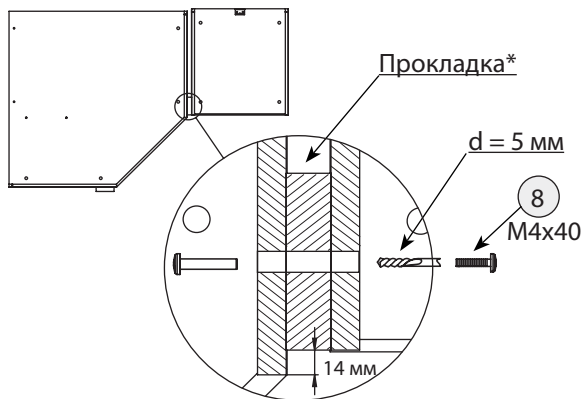

23 - 3 шт.
Крепить в свободные отверстия (при необходимости просверлить дополнительные).

*Прокладку использовать для соединения углового шкафа с рядом стоящими шкафами.
1. Закрепить прокладку к рядом стоящему шкафу шурупами заподлицо с боком шкафа спереди и сверху.
2. Стянуть шкафы со свесом 14 мм (как показано на рисунке), просверлить отверстия D=5 мм и стянуть межсекционными стяжками.

Правила по эксплуатации и уходу за мебелью

Сохранность качества приобретённой мебели зависит от соблюдения условий её хранения и эксплуатации.

1. Транспортировка мебели. Мебель в собранном виде должна перевозиться в вертикальном положении с закрытыми дверями и ящиками транспортными средствами, приспособленными для перевозки и предохранения мебели от повреждений, загрязнений и атмосферных осадков. Мебель, перевозимая при температуре ниже 0°C, охлаждается и при установке в помещение «запотекает», поэтому её следует немедленно протереть чистой сухой мягкой тканью.

2. Установка мебели. Мебель не следует устанавливать близко к сырým и холодным стенам или к источникам тепла (печам, батареям и др. отопительным приборам). Минимальное расстояние 0.5 м. Установку или перестановку мебели следует производить только путём поднятия изделия за боковые стенки. При не ровных полах под опорные элементы мебели вставляются установочные клинья.

3. Эксплуатация мебели. Используйте мебель в помещениях с температурой воздуха от 10 до 55°C и относительной влажностью не более 80%.

Мебель и зеркала должны быть защищены от воздействия прямого солнечного света, так как под их действием изменяется цвет и портится внешний вид изделия. Не допускайте попадания на мебель агрессивных жидкостей (спирта, ацетона, растворителей, кислот, щелочей, масел и т. п.). Случайно попавшую на поверхность жидкость следует немедленно стереть сухой тканью. Не следует ставить на поверхность мебели горячие предметы. Корпусная мебель должна использоваться в соответствии с функциональным назначением каждого отдельного предмета.

Все тяжести следует размещать внутри шкафов и тумб таким образом, чтобы добиться равномерного распределения нагрузки по всей имеющейся площади и обеспечить необходимое равновесие скользящих частей. Вещи на полках рекомендуется размещать по принципу: наиболее тяжелые — ближе к краям (опорам), более легкие — ближе к центру. Высокие элементы (колонны, многоярусные шкафы, комоды и т.д.) рекомендуется больше нагружать в нижних секциях для обеспечения лучшей устойчивости этих элементов. При эксплуатации корпусной мебели **не допускается** статическая вертикальная нагрузка (в особенности с приложением усилия к одной точке): на дно ящиков — более 5 кг, на полки, крышки (шкафов, стеллажей, тумб) — более 10 кг. Нормальное усилие открытия дверей — до 3 кг, усилие выдвигания ящиков — до 5 кг. При ослаблении резьбовых соединений периодически их подтягивайте.

4. Уход за мебелью. Производите уход за мебелью сухой мягкой тканью (фланель, миткаль) с помощью специальных средств, придающих блеск поверхности, защищающих от появления статического электричества. Не допускается применять средства, не предназначенные для ухода за мебелью. Для ухода за стеклянными и зеркальными поверхностями следует использовать только средства мягкого воздействия, не обладающие абразивным действием и не содержащие агрессивных компонентов. Внимательно читайте состав чистящих средств.

5. Порядок предъявления претензий на качество мебели. Претензии по комплектации или качеству мебели должны направляться покупателем непосредственно в магазин, где приобретена мебель, с обязательным приложением документов на покупку. Претензии от покупателей принимаются розничными торговыми организациями в течение гарантийного срока. Гарантийный срок эксплуатации мебели — 5 лет. Срок службы — 10 лет.

Техническое описание (размеры изделий и деталей, в том числе на рисунках и в таблицах) приведено без обязательств с нашей стороны. Мы оставляем за собой право на внесение конструктивных изменений без ущерба функциональности, изменение ассортимента и окончательного дизайна нашей продукции.